



**7 in.**  
**180 mm**

## PORTABLE TILE SAW

OWNER'S MANUAL

## SCIE À CARREAUX PORTATIVE

MANUEL D'UTILISATION

## SIERRA PORTÁTIL PARA LOSETAS

MANUAL DE OPERACIÓN



**⚠ CAUTION** *READ AND FOLLOW ALL SAFETY AND OPERATING INSTRUCTIONS BEFORE USING THIS SAW.*

**⚠ ATTENTION** *LIRE ET SUIVRE TOUTES LES DIRECTIVES DE SÉCURITÉ ET D'OPÉRATION AVANT D'UTILISER CETTE SCIE.*

**⚠ ATENCIÓN** *LEA Y SIGA TODAS LAS INSTRUCCIONES DE FUNCIONAMIENTO Y SEGURIDAD ANTES DE USAR ESTA SIERRA.*

**UL** US  
**LISTED**  
E234797  
TC180

**7 in.**  
**180 mm**

# PORTABLE TILE SAW

No. 60089Q

# SCIE À CARREAUX PORTATIVE

# SIERRA PORTÁTIL PARA LOSETAS

## TABLE OF CONTENTS

General Safety Instructions.....3  
 Electrical Requirements .....4  
 Warning .....5  
 Extension Cords .....5  
 California Proposition 65 .....6  
 Specific Operation Guide .....6  
 Set Up and Operation ..... 7-9  
 Diamond Blades .....8  
 Diamond Blade DOs and DON'Ts.....9  
 Saw Maintenance .....10  
 Troubleshooting .....10  
 Blade Guard Installation.....8  
 Specifications .....11  
 Parts List .....11  
 Exploded Parts Diagram .....12

## TABLE DES MATIÈRES

Instructions générales de sécurité.....13  
 Exigences électriques..... 14-15  
 Avertissement .....15  
 Rallonges ..... 15-16  
 Proposition 65 de la Californie..16  
 Guide de fonctionnement spécifique .....17  
 Installation et fonctionnement ..... 16-18  
 Lames diamantées .....19  
 Ce qu'il faut faire et ne pas faire pour les lames diamantées ....19  
 Entretien de la scie .....19  
 Dépannage.....20  
 Installer le protecteur de lame..... 20-21  
 Spécifications .....21  
 Liste des pièces.....21  
 Pièces éclatées .....22

## CONTENIDO

Instrucciones generales de seguridad .....23-24  
 Requerimientos eléctricos ..... 24-25  
 Advertencia .....25  
 Cables de extensión .....26  
 Proposición 65 de California...27  
 Guía específica de uso ..... 26-27  
 Puesta a punto y funcionamiento ..... 27-28  
 Discos de diamante .....29  
 Qué hacer y qué no hacer con el disco de diamante .....29  
 Mantenimiento de la sierra....30  
 Localización de averías .....30  
 Instalación del protector del disco de corte .....31  
 Especificaciones .....32  
 Lista de piezas .....32  
 Diagrama de las piezas.....33

## LIMITED WARRANTY









Refer to warranty card.

## GARANTIE LIMITÉE

Faire référence à la carte de garantie.

## GARANTIA LIMITADA

Referirse a la tarjeta de garantía.

 <b>WARNING</b>		 <b>AVERTISSEMENT</b>	 <b>ADVERTENCIA</b>
<p>For your own safety, read instruction manual before operating saw.</p> <ol style="list-style-type: none"> <li>1. Always wear safety goggles when cutting.</li> <li>2. Use splash hood for every operation for which it can be used.</li> <li>3. Disconnect saw before cleaning or changing blade.</li> <li>4. Do not use any cutting blade with openings and grooves. Use only continuous rim blades.</li> <li>5. Replace damaged blade before operating.</li> <li>6. Do not expose to rain or use in damp locations.</li> </ol>	   	<p>Pour assurer votre sécurité, lisez le mode d'emploi avant d'utiliser le coupeur.</p> <ol style="list-style-type: none"> <li>1. Toujours porter des lunettes protectrices pendant la coupe.</li> <li>2. Utiliser le pare-éclaboussure pour chaque opération dont il peut être utiliser.</li> <li>3. Débrancher l'outil avant de la nettoyer ou de changer les roues.</li> <li>4. Ne pas utiliser des roues à couper avec des trous ou creux. Utiliser seulement des roues à couper lisses.</li> <li>5. Remplacer les roues à couper endommagés avant de faire fonctionner l'outil.</li> <li>6. Ne pas exposer à la pluie ou utiliser dans des endroits humides</li> </ol>	<p>Lee esta instrucción manual antes de usa la sierra para tu bien.</p> <ol style="list-style-type: none"> <li>1. Siempre utilice gafas de protección al cortar.</li> <li>2. Utilice una capota de protección para cada operación en la cual la puede utilizar.</li> <li>3. Desconectar la sierra antes de limpiarla o antes de cambiar el disco de corte.</li> <li>4. No utilice ningún disco de corte que tenga aperturas o ranuras. Solamente utilice discos de corte lisos.</li> <li>5. Reemplace el disco de corte cuando esté dañado.</li> <li>6. No la exponga a la lluvia o no la utilice en áreas húmedas.</li> </ol>

## GENERAL SAFETY INSTRUCTIONS

**Read this owner's manual completely and make sure you understand all of it's safety guidelines.**

1. **KEEP GUARDS IN PLACE** and in working order.
2. **REMOVE ADJUSTING KEYS & WRENCHES.** Before turning on the tile saw, make sure the keys and adjusting wrenches have been removed.
3. **KEEP WORK AREA CLEAN.** Cluttered areas and benches invite accidents.
4. **ALWAYS REMAIN ALERT WHEN THE SAW IS IN USE.** Inattention on the part of the operator may lead to serious injury.
5. **DON'T USE IN A DANGEROUS ENVIRONMENT.** Don't use power tools in damp or wet locations or expose them to rain. Keep work area well lit.
6. **KEEP CHILDREN AWAY.** All visitors should remain at a safe distance from work area.
7. **MAKE WORKSHOP CHILD-PROOF** with padlocks, master switches or by removing starter keys.
8. **USE THE RIGHT TOOL.** Don't force a tool or attachment to do a job for which it was not designed.
9. **USE THE PROPER EXTENSION CORD.** Make sure your extension cord is in good condition. When using an extension cord, be sure to use one heavy enough to carry the current your product will draw. An undersized cord will cause a drop in line voltage resulting in loss of power and overheating. Table (see Table 1) shows the correct size to use depending on cord length and nameplate ampere rating. If in doubt, use the next heavier gauge. The smaller the gauge number, the heavier the cord.
10. **DON'T FORCE THE TOOL.** It has been designed to operate at maximum safety and performance levels.
11. **DO NOT FORCE THE MATERIAL BEING CUT.** Always let the blade cut at its own speed.
12. **WEAR PROPER APPAREL.** Do not wear loose clothing, neckties, rings, bracelets or other jewelry which may get caught in moving parts. Non-slip foot wear is recommended. Wear protective hair covering if you have long hair.
13. **ALWAYS USE SAFETY GLASSES.** Also use face or dust mask for commercial cutting operations. Everyday eyeglasses only have impact-resistant lenses, they are NOT safety glasses.
14. **SECURE WORK.** Use clamps or a vise instead of your hand to hold work when practical. This safety precaution allows for proper tool operation using both hands.
15. **DON'T OVERREACH.** Keep proper footing and balance at all times.
16. **MAINTAIN TOOLS WITH CARE.** Keep tools clean and in good working condition for maximum safety performance. Follow instructions for lubricating and changing accessories.
17. **DISCONNECT TOOLS BEFORE SERVICING** – when changing accessories, such as blades, bits, cutters, etc.
18. **REDUCE THE RISK OF UNINTENTIONAL STARTING.** Make sure switch is in OFF position before plugging in.
19. **USE RECOMMENDED ACCESSORIES.** Consult the owner's manual for recommended accessories. The use of improper accessories may increase risk of injury.
20. **DO NOT DRY CUT WITH BLADES DESIGNED FOR WET CUTS.**
21. **MAKE SURE YOU USE THE CORRECT BLADE** for the job you are doing.
22. **NEVER STAND ON TOOL.** Serious injury could occur if the wet saw is tipped or if the cutting tool is unintentionally contacted.
23. **CHECK DAMAGED PARTS.** Before further use of the tool, damaged part(s), (i.e., guard) should be carefully checked to determine that it will operate properly and perform its intended function. Check for alignment of moving parts, binding of moving parts, breakage of parts, mounting and any other condition that may affect the saw's operation. A guard or other part that is damaged should be properly repaired or replaced.
24. **ENSURE THAT THERE IS A CONTINUOUS FLOW OF WATER** to both sides of blade during operation.
25. **CHECK DIAMOND BLADES CAREFULLY FOR CRACKS, NICKS, MISSING DIAMOND MATRIX OR OUT-OF-ALIGNMENT CONDITION.** Replace damaged blades immediately. **DO NOT USE DAMAGED BLADES.** They may cause bodily injury.
26. **DIRECTION OF FEED.** Feed work into the blade against the direction of rotation of the blade only.
27. **DO NOT ALTER THE PLUG OR USE A 2-PRONG RECEPTACLE.** This saw is equipped with a 3-prong electrical plug.
28. **NEVER LEAVE TOOL RUNNING UNATTENDED.** Turn power off. Don't leave tool until it comes to a complete stop.

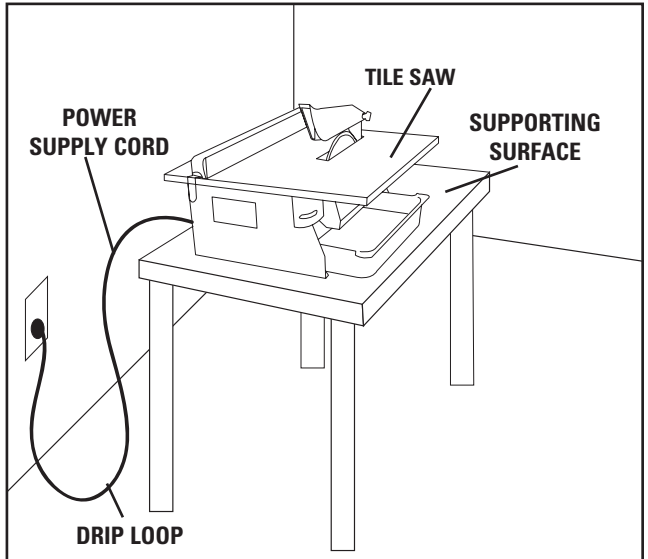
29. POSITIONING OF TILE SAW  
See **FIGURE 1**

A. To avoid the possibility of the appliance plug or receptacle getting wet, position the tile saw to one side of a wall-mounted receptacle to prevent water from dripping onto the receptacle or plug. The user should arrange a "drip loop" in the cord connecting the saw to a receptacle. The "drip loop" is that part of the cord below the level of the receptacle, or connector if an extension cord is used, to prevent water traveling along the cord and coming in contact with the receptacle.

B. If the plug or receptacle does get wet, **DO NOT** unplug the cord. Disconnect the fuse or circuit breaker that supplies power to the tool. Then, unplug and examine for presence of water in the receptacle.

30. **CHECK DIAMOND BLADES CAREFULLY** for cracks, nicks, missing diamond matrix, or out of alignment. Replace blades immediately. **DO NOT** use damaged blades. They may cause bodily injury.

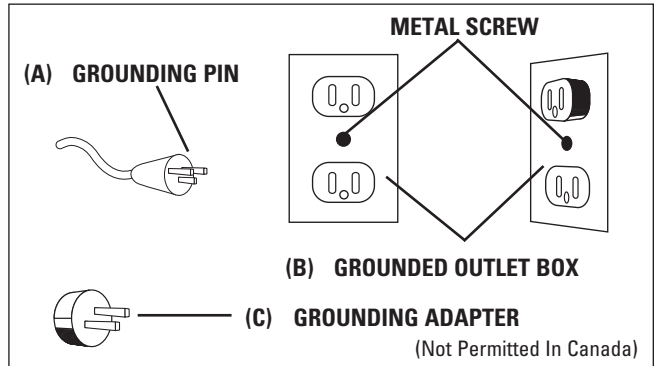
**FIGURE 1**



**ELECTRICAL REQUIREMENTS**

- **THIS TILE SAW MUST BE CONNECTED TO A GROUNDED POWER SOURCE** while in use to protect the operator from electrical shock.
- **IN THE EVENT OF A MALFUNCTION OR BREAKDOWN**, grounding provides a path of least resistance for electrical current to reduce the risk of electrical shock. The tile saw is equipped with an electrical cord with a grounding conductor and a grounding plug. Insert the 3-prong electrical plug into a 3-pole receptacle that is properly installed and grounded in accordance with all local codes and ordinances.
- **DO NOT MODIFY THE PLUG** provided if it will not fit the outlet. Have the proper outlet installed by a qualified electrician.
- **IMPROPER CONNECTION OF THE EQUIPMENT-GROUNDING CONDUCTOR CAN RESULT IN A RISK OF ELECTRIC SHOCK.** The conductor with insulation that is green on the outside (with or without yellow stripes) is the equipment-grounding conductor. If repair or replacement of the electrical cord or plug is necessary, do not connect the equipment-grounding conductor to a live terminal.
- **CHECK WITH A QUALIFIED ELECTRICIAN** or service

**FIGURE 2**



personnel if the grounding instructions are not completely understood, or if in doubt as to whether the tool is properly grounded.

- **USE ONLY 3-WIRE EXTENSION CORDS** that have 3-prong grounding plugs and 3-pole receptacles that accept the tile saw's plug.
- **REPAIR OR REPLACE DAMAGED OR WORN CORD IMMEDIATELY.**
- **IF THE PLUG OR RECEPTACLE DOES GET WET, DO NOT UNPLUG THE CORD.** Disconnect the fuse or circuit breaker that supplies power to the tool. Then, unplug and examine for presence of water in the receptacle.
- **ONLY UL-LISTED EXTENSION CORDS SHOULD BE USED WITH THIS PRODUCT.**
- **IMPROPER USE OF EXTENSION CORDS MAY CAUSE INEFFICIENT OPERATION OF YOUR TOOL,** which can result in overheating. Be sure your extension cord is rated to allow sufficient current flow to the motor. For the proper gauge for this tile saw, please refer to **TABLE 1.**
- **DO NOT LET YOUR FINGERS TOUCH THE TERMINALS** of plug when installing or removing the plug to or from the outlet.
- **THIS TILE SAW MUST BE PROPERLY GROUNDED.** The risk of electric shock and bodily injury are greatly increased if it is not, particularly when used in damp locations or in proximity to plumbing.

**NOTE:** This tool is intended for use on a circuit that has an outlet that looks like the one illustrated in **FIGURE 2 (A)**. The tool has a grounding plug that looks like the plug illustrated in **FIGURE 2 (A)**. A temporary adapter, which looks like the adapter illustrated in **FIGURE 2 (B) AND (C)**, may be used to connect this plug to a 2-pole receptacle as shown in **FIGURE 2 (B)** if a properly grounded outlet can be installed by a qualified electrician. The green-colored rigid prongs extending from the adapter must be connected to a permanent ground such as a properly grounded outlet box.

**⚠ WARNING PERSONAL INJURY CAN OCCUR IF OPERATED IMPROPERLY.**

• Keep fingers and loose clothing away from rotating blade.

- Use extreme caution when cutting tile. Make sure hands and fingers are clear from the blade groove in the sliding table. Severe abrasion, cuts, or pinching of hands or fingers can occur as the table is advanced, particularly at the end of its travel.
- Electrical shock can occur if operating instructions are not followed.

**FOR YOUR OWN SAFETY READ INSTRUCTION MANUAL BEFORE OPERATING SAW.**

- Wear eye protection.
- Use splash hood for every operation for which it can be used.
- Unplug saw before servicing, when changing cutting wheels, and cleaning.
- Use tool only with smooth-edge cutting wheels free of openings and grooves.
- Replace damaged cutting wheel before operating.
- Do not fill water tray above water fill line.

**EXTENSION CORDS**

**⚠ WARNING TO REDUCE THE RISK OF ELECTROCUTION, KEEP ALL CONNECTIONS DRY AND OFF THE GROUND. DO NOT TOUCH PLUG WITH WET HANDS.**

1. Use only extension cords that are intended for outdoor use. These extension cords are identified by a marking "Acceptable for use with outdoor appliances: store indoors while not in use." Use only extension cords having an electrical rating not less than the rating of the product. Do not use damaged extension cords. Examine extension cord before using and replace if damaged. Do not abuse extension cords and do not yank on any cord to disconnect. Keep cord away from heat and sharp edges. Always disconnect the extension cord from the receptacle before disconnecting the product from the extension cord.
2. Ground Fault circuit Interrupter (GFCI) protection should be provided on the circuit(s) or outlet(s) to be used for the tile saw. Receptacles are available having built-in GFCI protection and may be used for this measure of safety.
3. **USE PROPER EXTENSION CORD.** Make sure your extension cord is in good condition. When using an extension cord, be sure to use a cord heavy enough to carry the current your product will draw. An undersized cord will cause a drop in line voltage, resulting in loss power and overheating.

**TABLE 1** below shows the correct size to use depending on cord length and nameplate ampere rating. If in doubt, use the next heavier gauge. The smaller the gauge number, the heavier the cord.

**TABLE 1**

Ampere Rating		Volts		Total length of cord in feet		
		120 V 240 V	25 ft. 50 ft.	50 ft. 100 ft.	100 ft. 200 ft.	150 ft. 300 ft.
More Than	Not More Than	AWG				
0	6		18	16	16	14
6	10		18	16	14	12
10	12		16	16	14	12
12	16		14	12	Not Recommended	

**NOTE:** When using an extension cord, ensure all cords are no smaller than #12 gauge, rated at a 20-amp minimum, and equipped with 3-prong plugs. Use of anything smaller may result in overheating or burn out of the motor. It is recommended to have an electrician check the voltage at the saw motor to ensure proper voltage to run the saw efficiently and safely.

## CALIFORNIA PROPOSITION 65



**SOME DUST CREATED BY POWER SANDING, SAWING, GRINDING, DRILLING AND OTHER CONSTRUCTION ACTIVITIES CONTAIN CHEMICALS KNOWN TO THE STATE OF CALIFORNIA TO CAUSE CANCER, BIRTH DEFECTS OR OTHER REPRODUCTIVE HARM.**

Some examples of these chemicals are:

- Lead from lead-based paints
- Crystalline silica from bricks, cement and other masonry products
- Arsenic and chromium from chemically-treated lumber

Your risk from these exposures varies, depending on how often you do this type of work. To reduce your exposure to these chemicals: work in well ventilated area, and work with approved safety equipment, such as those dust masks that are specifically designed to filter out microscopic particles.

## SPECIFIC OPERATION GUIDE

1. Ensure that the directional arrow marked on the blade corresponds with the rotational direction of the motor.
2. With the saw disconnected from the power supply, rotate the blade by hand to ensure it is free from obstruction.
3. Always keep the blade-securing arbor and collars clean.
4. Ensure that the blade-securing bolt is securely tightened.
5. Never try to cut freehand. Always ensure that the tile to be cut is pressed firmly against the rip fence.
6. Ensure that the workpiece that will be cut off has sufficient room to move sideways. Failure to do so may result in the off-cut binding against the blade.
7. Never cut more than one tile at a time.
8. Never cut pieces too small that are not held securely against the rip fence, and provide enough space for the hand to be a safe distance from the blade.
9. Ensure that the table and surrounding area are clear with the exception of the tile to be cut.
10. Before cutting a tile piece, let the saw blade run freely for a few seconds. If it makes an unfamiliar sound or vibrates excessively, switch it off immediately and disconnect it from the power supply.
11. Let the blade reach full speed before commencing the cut.
12. Let the blade come to a complete stop before removing any jammed material from around the blade area.
13. Never allow the blade to run dry. Failure to keep the water tray at the recommended level will result in possible over-heating of the diamond blade.

## SET UP AND OPERATION

### **CAUTION**

Follow all of the Assembly & Installation Instructions completely before

connecting the saw to a power source or turning the motor on.

Carefully open the container and remove all saw components and packing materials. Ensure that you have checked each item with the exploded view before discarding the container or packing materials. The contents of the container are as follows:

- Water Tank
- Blade Guard Support
- Spanner A
- Blade Guard
- Spanner B
- Parallel Guide
- 7 in. (180 mm) Continuous Rim Diamond Blade
- Angle Gauge

The following pages illustrate the step-by-step installation of various components and operation of this saw. Read instructions completely before operating this saw!

### ATTACHING THE TILE CUTTER ON A WORKBENCH:

1. Drill three holes in the workbench the same as dimensions in **FIGURE 3**.
2. Fasten the machine with bolts on to the workbench.

### BLADE INSTALLATION:

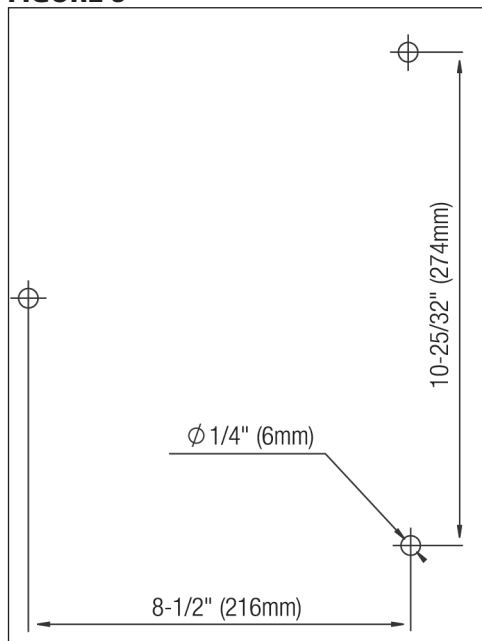
Use with 7 in. Continuous Rim Diamond Blade.

1. Unplug the machine from the power source.
2. Remove the water tank from underneath the machine.
3. Remove the lower blade guard by removing the screws and washers on each side of the lower blade guard **FIGURE 4**.
4. Use Spanner A and Spanner B to loosen and remove the arbor nut from the motor spindle as shown in **FIGURE 5**.
5. Slide the diamond blade and the outer flange over the end of the motor spindle. Note: Make sure the directional arrow printed on the diamond blade is pointing in a counter-clockwise direction when viewing the machine facing the arbor nut. **FIGURE 6**.
6. Thread and tighten the arbor nut onto the motor spindle to secure the diamond blade.
7. Re-install the lower blade guard and water tray.

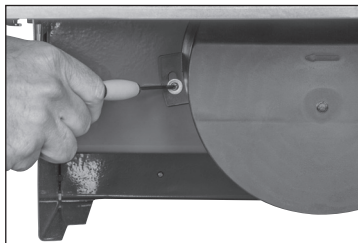
### FILLING AND DRAINING THE WATER TRAY:

1. Fill the tray with water to cool blade during operation of the tile saw (up to the max fill line).
2. Remove the tray and pour the water out when you are finished using the saw.

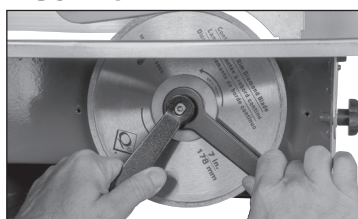
### FIGURE 3



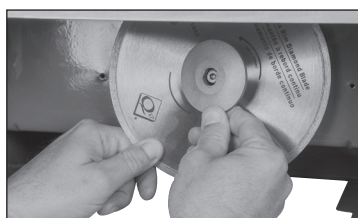
### FIGURE 4



### FIGURE 5



### FIGURE 6



### BLADE GUARD INSTALLATION:

1. Remove the 2 screws located at the end of the blade slot, on top of the cutting table. **FIGURE 7**. Place the bottom prongs of the L-shaped blade guard support on top of the table to align with the screw holes. Replace the 2 screws and tighten. **FIGURE 8**.
2. Place the plastic Blade Guard into the top end of the Blade Guard Support.
3. Position the plastic knob through the washer and then through the right side of the blade guard and use the nut placed on the left side of the blade guard to tighten it. **FIGURE 9**.
4. The Blade Guard should sit in a downward slope to catch the water being sprayed off the blade.

Please note: If in the future, the blade guard support bends out of alignment with the blade, slightly bend it so it lines up again with the blade. This will allow the tile to travel freely through the blade and the blade guard support.

### STARTING AND STOPPING THE MOTOR:

*This machine has a magnetic switch for safer operation.*

1. Connect the unit to a power supply of the correct voltage and frequency (120V-60HZ).
2. To turn the machine on, push the switch to "ON."
3. To turn the machine off, push the switch to "OFF."

**▲ WARNING** For your own safety, always position the switch to the "OFF" position when the saw is not in use. In the event of a power failure, blown fuse or tripped circuit breaker, press switch to the "OFF" position. This will prevent the tool from starting up again when the power comes back on.

**▲ WARNING** Only use this machine after it has been assembled completely and it has been screwed onto the workbench.

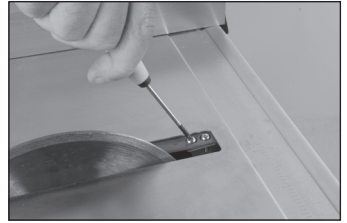
### STEPS FOR MAKING A STRAIGHT CUT WITH PARALLEL GUIDE:

1. Using a marking pencil, mark the cut line on a piece of tile.
2. Unlock the parallel guide **FIGURE 10** and slide it to the edge of the table.
3. Line up the cut line on the tile with the diamond blade.
4. Adjust the parallel guide against the edge of the tile and lock the parallel guide into position.
5. Turn the machine on by pushing the switch to the "ON" position, and then allow it to reach full speed. Be sure the blade runs smoothly. The blade should also be wet from the water tank below the machine before beginning use.
6. Keeping fingers out of the cutting path, slowly slide the tile into the moving blade. Note: Feed the tile into blade slowly. Pushing the tile too fast into the blade can cause motor failure.

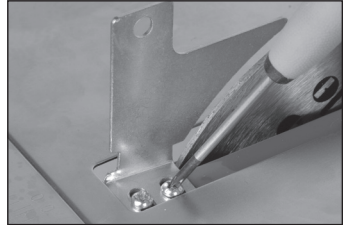
### STEPS FOR MAKING A DIAGONAL CUT:

Diagonal cuts can be made on rectangular tiles using the supplied angle gauge. **FIGURE 11** shows a typical set up for cutting the corner off a square tile.

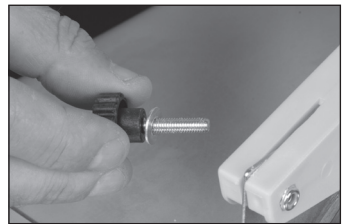
**FIGURE 7**



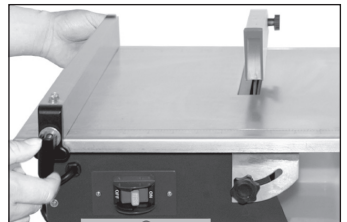
**FIGURE 8**



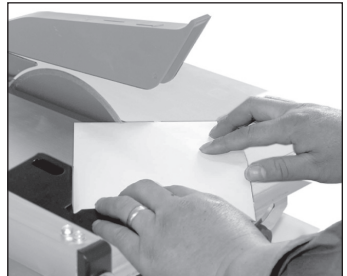
**FIGURE 9**



**FIGURE 10**

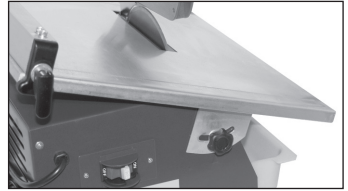


**FIGURE 11**





**FIGURE 12**



**STEPS FOR MAKING MITER OR 45 DEGREE CUTS:**

The work table can be tilted up to 45 degrees to accommodate bevel cutting. Loosen the knob on the front of the tile cutter as shown in **FIGURE 12**. Use the scale on the front of the tile cutter to set the desired table tilt angle. Re-tighten the knob to secure the table.

**CHANGING THE BLADE:**

**⚠ WARNING**

**Disconnect the power supply before making adjustments, maintenance, cleaning or replacing the blade!**

1. Unplug the machine from the power source.
2. Remove the water tank from underneath the machine.
3. Remove the lower blade guard by removing the screws on each side of the lower blade guard **FIGURE 4**.
4. Use Spanner A and Spanner B to loosen and remove the arbor nut from the motor spindle as shown in **FIGURE 5**.
5. Slide the outer flange **FIGURE 6** and the diamond blade off the end of the motor spindle.
6. Slide the new diamond blade and the outer flange over the end of the motor spindle.  
**Note:** Make sure the directional arrow printed on the diamond blade is pointing in a counter-clockwise direction when viewing the machine facing the arbor nut.
7. Thread and tighten the arbor nut onto the motor spindle to secure the diamond blade.
8. Re-install the lower blade guard.

**DIAMOND BLADES**

1. Use only 7 in. (180 mm) Continuous Rim Diamond blades in this saw.
2. This saw uses Continuous Rim Wet Diamond blades with a 5/8 in. (15.88 mm) diameter arbor.
3. This tile saw is to be used with only Continuous Rim Diamond Blades. Failure to do so may result in severe bodily injury and damage to the saw.

---

**DIAMOND BLADE DOs & DON'Ts**

**DOs**

1. Inspect blades daily for cracks or uneven wear. Discard cracked, chipped or bent blades!
2. Always use manufacturer's recommendation for matching the right blade with the right material being cut.
3. Inspect the arbor shaft for uneven wear before mounting the blade.
4. Always use blades with the correct arbor size on a compatible arbor shaft.
5. Ensure the blade is mounted with the rotation arrow in the proper direction and is securely tightened with a wrench.
6. Always wear proper safety equipment at all times when operating the saw. Wear goggles and dust mask at all times when operating saw.
7. Periodically check the blade for cracks or bond fatigue.
8. Always ensure a continuous flow of water on both sides of the blade before cutting any material.

**DON'Ts**

1. Do not operate the saw without all safety guards in position.
  2. Do not operate the saw with blades larger or smaller than recommended.
  3. Do not cut dry with blades marked "Use Wet."
  4. Do not exceed maximum RPMs recommended by the blade manufacturer.
  5. Do not force the material into the blade. Let the blade cut at its own speed.
  6. Do not cut material not recommended by the blade manufacturer.
-

## **SAW MAINTENANCE**

### **▲ WARNING**

To avoid accidents, **ALWAYS** disconnect the tool from the power source **BEFORE** cleaning or performing any maintenance

Please do not try to service this machine on your own.

Avoid using solvents when cleaning plastic parts. Most plastics are susceptible to damage from various types of commercial solvents and may be damaged by their use. Use clean cloths to remove dirt, carbon dust, etc.

### **▲ WARNING**

**DO NOT** at any time let brake fluids, gasoline, petroleum-based products, penetrating oils, etc. come in contact with plastic parts. They contain chemicals that can damage, weaken or destroy plastic.

1. **ALWAYS** clean the tile saw after each use and store it in a dry location.
  2. **ALWAYS** wipe off all exterior surfaces and keep the cutting table clean and free of all debris.
  3. **ALWAYS** check the blade for cracks or damage **BEFORE** each use.
  4. **ALWAYS** store the cord in the compartment underneath the saw after each use.
- 

## **TROUBLESHOOTING**

### **OVERHEATING OF SAW:**

- A. Turn saw off and let it rest until motor is cool to the touch.
- B. Check and clean the ventilation slots, removing blockage and dirt.

### **THE SAW DOES NOT START:**

- A. Check that power cord is properly plugged in.
- B. No power from outlet.
- C. Switch is damaged.

## SPECIFICATIONS

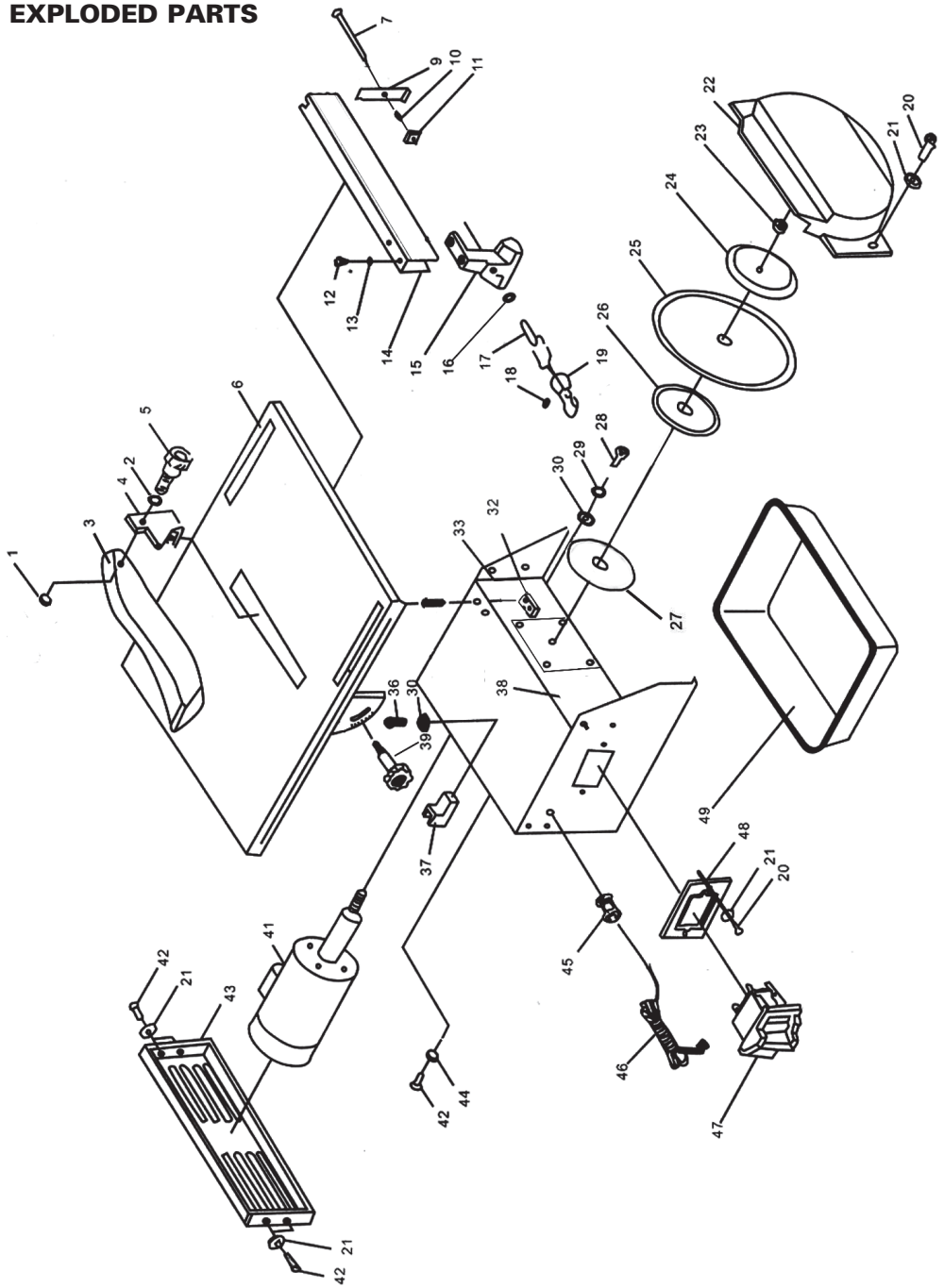
<b>MOTOR:</b>	120V-60Hz
<b>HP:</b>	3/5
<b>AMPS:</b>	3.8
<b>RPM:</b>	$n_0$ 3600
<b>BLADE:</b>	7 in.
<b>ARBOR:</b>	5/8 in.
<b>MAX TILE THICKNESS at 90°:</b>	1-5/16 in.
<b>MAX TILE THICKNESS at 45°:</b>	25/32 in.
<b>DIMENSIONS:</b>	15-1/8 in. x 15-9/16 in.
<b>NET WEIGHT:</b>	28.6 lbs
<b>CUTS TILE:</b>	Unlimited

## PARTS LIST

PART #	DESCRIPTION
60089Q-1-N	Nut
60089Q-2-N	Washer
60089Q-3-N	Blade Guard
60089Q-4-N	Blade Guard Support
60089Q-5-N	Bolt
60089Q-6-N	Table
60089Q-7-N	Clamp Rod
60089Q-9-N	Moving Clamp
60089Q-10-N	Spring
60089Q-11-N	Square Spacer
60089Q-12-N	Hex Screw
60089Q-13-N	Washer
60089Q-14-N	Fence
60089Q-15-N	Fixed Clamp
60089Q-16-N	Flat Washer
60089Q-17-N	Connection Bolt
60089Q-18-N	Cotter Pin
60089Q-19-N	Clamp Lever
60089Q-20-N	Screw
60089Q-21-N	Washer
60089Q-22-N	Lower Blade Guard
60089Q-23-N	Nut
60089Q-24-N	Outer Flange

PART #	DESCRIPTION
6-7001Q	Blade
60089Q-26-N	Inner Flange
60089Q-27-N	Lower Blade Plate
60089Q-28-N	Screw
60089Q-29-N	Spring Washer
60089Q-30-N	Washer
60089Q-32-N	Nut
60089Q-33-N	Frame
60089Q-36-N	Screw
60089Q-37-N	Cord Storage
60089Q-39-N	Knob
60089Q-41-N	Motor
60089Q-42-N	Screw
60089Q-44-N	Star Washer
60089Q-45-N	Strain Relief
60089Q-46-N	Cable and Plug
60089Q-47-N	Key Safety Switch
60089Q-48-N	Plate
60089Q-49-N	Water Tank
60089Q-50-N	Assembled Rip Guide (Not Shown)
60089Q-51-N	Angle Guide (Not Shown)

# EXPLODED PARTS



# RÈGLES GÉNÉRALES SUR LA SÉCURITÉ

Lire ce manuel d'utilisation au complet et s'assurer de bien comprendre toutes les consignes de sécurité.

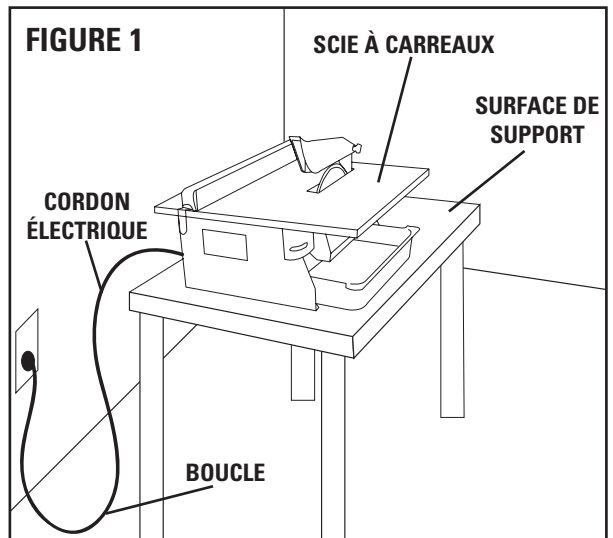
1. **LAISSER LES ACCESSOIRES DE PROTECTION EN PLACE** et en état de marche.
2. **ENLEVER LES CLÉS DE RÉGLAGE ET LES CLÉS.** Prendre l'habitude de vérifier si elles sont bien enlevées avant de faire démarrer la scie.
3. **GARDER VOTRE ZONE DE TRAVAIL PROPRE.** Les accidents sont souvent dus à des endroits encombrés et au désordre sur un établi.
4. **TOUJOURS DEMEURER ALERTE LORS DE L'UTILISATION DE LA SCIE.** Un moment d'inattention de la part de l'opérateur peut entraîner des blessures graves.
5. **NE PAS TRAVAILLER DANS UN ENVIRONNEMENT DANGEREUX.** Éviter d'utiliser des outils électriques dans des endroits humides ou mouillés, et encore moins sous la pluie. Veillez à bien éclairer votre zone de travail.
6. **GARDER LES ENFANTS HORS DE PORTÉE.** Les visiteurs doivent se tenir suffisamment à l'écart de votre zone de travail.
7. **RENDRE VOTRE ATELIER À L'ÉPREUVE DES ENFANTS** au moyen de cadenas, d'interrupteurs généraux ou en enlevant les clés de contact des appareils.
8. **UTILISER L'OUTIL APPROPRIÉ.** Ne pas forcer l'outil ou l'accessoire à faire un travail pour lequel ils ne sont pas conçus.
9. **UTILISER UNE RALLONGE APPROPRIÉE.** S'assurer que votre rallonge soit en bon état et qu'elle soit d'un calibre suffisant pour supporter le courant que votre appareil soutiendra. Une rallonge de calibre insuffisant causera une perte de tension et provoquera ainsi une panne électrique et un surchauffage. Le tableau (se reporter au **TABLEAU 1**) indique les calibres à utiliser selon la longueur de la rallonge et la puissance nominale en ampères. En cas de doute, utiliser le calibre supérieur. Plus le numéro de jauge est petit, plus le calibre est élevé.
10. **NE PAS FORCER L'OUTIL.** Il fonctionnera mieux et il y aura moins de risques s'il est utilisé selon ses normes.
11. **NE PAS FORCER LE MATÉRIAU À COUPER.** Toujours laisser la lame couper à son propre rythme.
12. **PORTER LES VÊTEMENTS APPROPRIÉS.** Évitez de porter des vêtements amples, des cravates, des bagues, des bracelets ou des bijoux qui risquent de s'accrocher dans les éléments mobiles. Il est recommandé de porter des chaussures à semelles antidérapantes. Si vous avez des cheveux longs, couvrez les pour les protéger.
13. **TOUJOURS PORTER DES LUNETTES DE SÉCURITÉ.** Portez également un masque facial ou anti-poussières lors des opérations de coupe commerciales. Les lunettes de tous les jours ne sont munies que de lentilles résistantes aux chocs; ce ne sont PAS des lunettes de protection.
14. **SECURISEZ VOTRE PLAN DE TRAVAIL.** Autant que possible, utiliser des pinces ou un étau au lieu de vos mains pour tenir les pièces. Cette mesure de sécurité vous permettra de faire fonctionner l'outil correctement avec vos deux mains.
15. **NE PAS UTILISER LA SCIE À BOUT DE BRAS.** Gardez les pieds fermement au sol et un bon équilibre en permanence.
16. **ENTREtenir LES OUTILS AVEC SOINS.** Garder les outils propres et en bon état pour obtenir un rendement sécuritaire maximal. Respecter les instructions de graissage et de remplacement des accessoires.
17. **DÉBRANCHER L'OUTIL AVANT D'EFFECTUER L'ENTRETIEN,** de remplacer des accessoires tels que les lames, les forets, les coupleurs, etc.
18. **RÉDUIRE LES RISQUES DE DÉMARRAGE ACCIDENTEL.** Vérifier que l'interrupteur soit bien à la position OFF (éteint) avant de le brancher.
19. **UTILISER LES ACCESSOIRES RECOMMANDÉS.** Consulter le manuel d'utilisation pour la liste des accessoires recommandés. L'utilisation d'accessoires inappropriés peut augmenter les risques de blessure.
20. **NE PAS COUPER À SEC AVEC DES LAMES CONÇUES POUR LES COUPES AU MOUILLÉ.**
21. **S'ASSURER D'UTILISER LES LAMES APPROPRIÉES** pour le travail à effectuer.
22. **NE JAMAIS SE TENIR DEBOUT SUR L'OUTIL.** Cela risque de causer des blessures graves si l'outil bascule ou entre accidentellement en contact avec la personne.
23. **VÉRIFIER LES PIÈCES ENDOMMAGÉES.** Avant d'utiliser l'outil, vérifier s'il y a des pièces endommagées (un protecteur, par exemple) avec soin pour s'assurer qu'elles fonctionneront

correctement et qu'elles effectueront la fonction pour laquelle elles ont été conçues. Vérifier l'alignement des pièces mobiles, leurs fixations, les risques de rupture, leur montage et tout autre élément pouvant affecter le fonctionnement de la scie. Réparer ou remplacer tout protecteur ou pièce endommagée.

24. **S'ASSURER QU'IL Y AIT UN DÉBIT D'EAU CONTINU** des deux côtés du disque lors du fonctionnement.
25. **EXAMINER LES LAMES À TRANCHANT AU DIAMANT AVEC SOINS POUR S'ASSURER QU'ELLES N'AIENT PAS DE FISSURES, D'ENTAILLES, QUE TOUTES LES MATRICES AU DIAMANT SOIENT PRÉSENTES ET QU'ELLES SOIENT OU BIEN ALIGNÉES.** Remplacer les lames endommagées immédiatement. **NE PAS UTILISER UNE LAME ENDOMMAGÉE.** Elle risque de causer des blessures.
26. **SENS DE L'ALIMENTATION.** Alimenter la pièce à découper en direction opposée à la rotation du disque.
27. **NE PAS MODIFIER LA FICHE OU UTILISER UNE PRISE DE COURANT BIPOLAIRE.** Cette scie est munie d'une fiche électrique à 3 broches.
28. **NE JAMAIS LAISSER L'OUTIL FONCTIONNER SANS SURVEILLANCE.** Éteindre l'outil et ne pas le laisser avant qu'il ne se soit arrêté complètement.

29. **COMMENT PLACER LA SCIE À CARREAUX** (Voir FIGURE 1)

- A. Afin d'éviter de mouiller la fiche de l'appareil ou la prise de courant, placer la scie à carreau du côté d'une prise de courant murale afin d'empêcher l'eau de s'égoutter dans la prise ou la fiche. L'utilisateur doit arranger une boucle d'égouttement dans le cordon reliant la scie à la prise de courant. La boucle d'égouttement est la partie du cordon qui se trouve sous le niveau de la prise, ou du connecteur dans le cas d'utilisation d'une rallonge, pour empêcher l'eau de s'égoutter le long du cordon et d'entrer en contact avec la prise.
- B. Si la fiche ou la prise entrent en contact avec de l'eau, **NE PAS** débrancher le cordon. Débrancher le fusible ou le disjoncteur qui alimentent l'outil. Ensuite, débrancher l'appareil et vérifier s'il y a de l'eau dans la prise.



30. **EXAMINER LES LAMES À TRANCHANT AU DIAMANT AVEC SOINS** pour s'assurer qu'elles n'aient pas de fissures ou d'entailles, que toutes les matrices au diamant soient présentes et qu'elles soient bien alignées. Remplacer les lames endommagées immédiatement. **NE PAS** utiliser une lame endommagée. Elle risque de causer des blessures.

## INSTALLATIONS ÉLECTRIQUES

- **BRANCHER L'APPAREIL À LA SOURCE D'ÉNERGIE.** Pour protéger l'utilisateur contre toute possibilité et tout risque d'électrocution, cet outil doit être branché dans une prise mise à la terre.
- Dans le cas d'un mauvais fonctionnement ou d'une panne, la mise à la terre fournit un chemin de moindre résistance au courant électrique et réduit le risque de choc électrique. Cet outil est équipé d'un cordon électrique avec conducteur de terre et fiche de masse. Brancher la fiche électrique à 3 broches dans une prise tripolaire installée adéquatement et mise à la terre conformément aux règles et ordonnances locales.

- Ne pas modifier la fiche fournie si elle ne convient pas à votre prise. Faire installer la prise nécessaire par un électricien qualifié.
- Une connexion incorrecte du conducteur de terre peut créer un risque d'électrocution. Le fil isolé de couleur verte (avec ou sans rayures jaunes) est le conducteur de terre de l'appareil. Si le cordon électrique ou la fiche doivent être réparés, ne pas relier le conducteur de terre de l'appareil à une borne positive.
- Vérifier auprès d'un électricien ou d'un employé de maintenance qualifiés si les directives de mise à la terre ne sont pas bien comprises ou en cas de doute quant à la mise à la terre de l'outil.
- N'utiliser que des rallonges à 3 fils avec un fil de mise à la terre et des prises tripolaires qui correspondent à la fiche de l'outil.
- Réparer ou remplacer immédiatement les cordons électriques endommagés ou usés.
- Si la prise entrent en contact avec de l'eau, ne pas débrancher le cordon. Débrancher le fusible ou le disjoncteur qui alimentent l'outil. Ensuite, débrancher l'appareil et vérifier s'il y a de l'eau dans la prise.
- N'utiliser que les rallonges électriques classées UL.
- L'utilisation des rallonges électriques de capacité insuffisante risque de mal faire fonctionner l'outil et provoquer une surchauffe. S'assurer que le calibre de la rallonge électrique soit suffisant pour alimenter le moteur. Pour connaître le calibre nécessaire pour cette scie à eau, se reporter au **TABLEAU 1**.

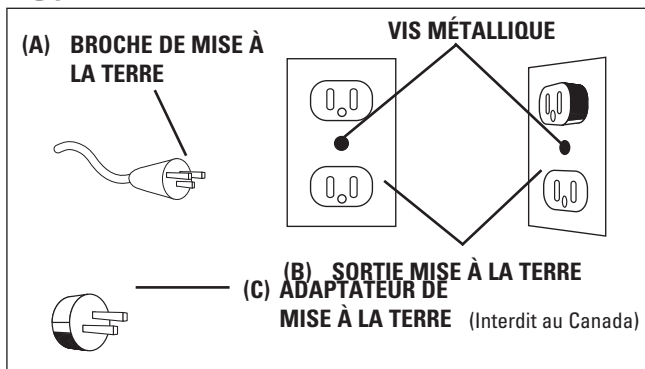
- Ne jamais laisser vos doigts entrer en contact avec les broches de la prise lorsque vous branchez ou débranchez l'alimentation.
- Cette scie à eau doit être mise à la terre correctement, sinon les risques d'électrocution et de blessures augmentent énormément, particulièrement lorsque l'outil est utilisé dans des endroits humides ou près de la tuyauterie.

**NOTE:** Cet outil est conçu pour être branché sur un circuit doté d'une prise ressemblant à celle représentée au **FIGURE 2 (A)**.

Sa fiche de terre ressemble aussi à celle représentée au **FIGURE 2 (A)**. Un adaptateur temporaire, qui ressemble à celui représenté par les **FIGURE 2 (B) ET (C)**, peut être utilisé pour brancher cette fiche sur une prise murale bipolaire (tel que montré dans le **FIGURE 2**

**(B)** si une prise correctement mise à la terre peut être installée par un électricien qualifié. Les broches rigides de couleur verte qui dépassent de l'adaptateur doivent être reliées à une prise de terre permanente, comme celle d'une prise murale mise à la terre.

**FIGURE 2**



## **▲ AVERTISSEMENT**

**IL Y A DES RISQUES DE BLESSURE SI L'OUTIL N'EST PAS UTILISÉ CORRECTEMENT.**

- Garder les doigts et les vêtements amples loin de la lame rotative.
- Faire extrêmement attention lors de la coupe de carreaux. S'assurer de bien éloigner les mains et les doigts de l'encoche de fixation de la lame dans la table coulissante. Des risques d'abrasions, de coupures ou de pincement graves existent lorsque la table avance, particulièrement à la fin de son déplacement.
- Il y a des risques d'électrocution si le mode d'emploi n'est pas respecté

**POUR VOTRE PROPRE SÉCURITÉ, LIRE CE MANUEL D'ENTRETIEN AVANT D'UTILISER LA SCIE.**

- Porter des lunettes de sécurité.
- Utiliser l'écran anti-éclaboussures autant que possible.

- Débrancher la scie avant d'en effectuer l'entretien, de changer les disques de coupe ou de la nettoyer.
- Utiliser l'outil seulement avec des disques lisses sans fentes et encoches.
- Remplacer les disques endommagés avant d'utiliser l'appareil.
- Ne pas remplir le plateau d'eau au-dessus du niveau indiqué

## RALLONGES ÉLECTRIQUES

**⚠ AVERTISSEMENT** **AFIN DE RÉDUIRE LES RISQUES D'ÉLECTROCUTION, GARDER TOUTES LES CONNEXIONS SÈCHES ET DÉGAGÉES DU SOL. NE PAS TOUCHER À LA FICHE LORSQUE LES MAINS SONT MOUILLÉES.**

1. N'utiliser que des rallonges électriques conçues pour être utilisées à l'extérieur. Ces rallonges sont identifiées par une étiquette "Peut être utilisée avec des appareils de plein air. Ranger à l'intérieur lorsqu'elle n'est pas utilisée." N'utiliser que des rallonges qui possèdent un calibre électrique équivalent ou supérieur au calibre de l'appareil. Ne pas utiliser de rallonges endommagées. Examiner la rallonge avant de l'utiliser et la remplacer si elle est endommagée. Ne pas maltraiter les rallonges électriques et ne pas les tirer brusquement pour les débrancher. Garder les rallonges loin de toute source de chaleur et d'arêtes vives. Toujours débrancher la rallonge de la prise de courant avant de débrancher l'appareil de la rallonge.
2. Un interrupteur de défaut à la terre doit être présent sur le(s) circuit(s) ou la(les) sortie(s) en vue d'être utilisé avec la scie à carreaux. Il existe des prises de courant munies d'un interrupteur de défaut à la terre intégré qui peuvent être utilisées pour cette mesure de sécurité.
3. **UTILISER UNE RALLONGE APPROPRIÉE.** S'assurer que la rallonge soit en bon état et qu'elle soit de calibre suffisant pour supporter le courant que votre appareil soutiendra. Une rallonge de calibre insuffisant causera une perte de tension et provoquera ainsi une panne électrique et une surchauffe. Le tableau ci-dessous indique les calibres à utiliser, selon la longueur de la rallonge, ainsi que la puissance nominale en ampères. En cas de doute, utiliser le calibre supérieur suivant. Plus le numéro de jauge est petit, plus le calibre est élevé.

**TABLEAU 1**

Ampérage		Voltage		Rallonge - Longueur en Mètres		
		120 V 240 V	7.62 m 15.24 m	15.24 m 30.5 m	30.5 m 61 m	61 m 91.5 m
Plus de	Jusqu'à	AWG				
0 A	6 A		18	16	16	14
6 A	10 A		18	16	14	12
10 A	12 A		16	16	14	12
12 A	16 A		14	12	Non Recommandé	

**NOTE:** Lors de l'utilisation d'une rallonge, s'assurer que cette dernière ne soit pas d'un calibre inférieur à 12, qu'elle possède un ampérage nominale d'au moins 20 ampères et qu'elle soit équipée de prises à 3 broches. L'utilisation de toute rallonge de capacité inférieure peut provoquer une surchauffe ou l'usure prématurée du moteur. Il est recommandé de faire vérifier la tension du moteur de la scie par un électricien professionnel afin d'assurer la sécurité de l'utilisateur et du fonctionnement de l'outil.

## PROPOSITION 65 DE LA CALIFORNIE

**⚠ WARNING** **LA POUDRE PRODUITE PAR CERTAINES MÉTHODES DE LA CONSTRUCTION – TEL QUE LE SABLAGE, LE SCIAGE, LE BROYAGE, ET LE PERÇAGE – CONTIENT DES RISQUES CHIMIQUES QUE L'ÉTAT DE LA CALIFORNIE CONSIDÈRE CANCÉREUX ET QUI PEUVENT CAUSER DES ANOMALIES CONGÉNITALES.**

Certains exemples sont:

- Plomb dérivé des peintures à base de plomb
- Silice cristallisée dérivé des briques, du ciment, et autres produits de maçonnerie
- Arsenic et chrome dérivé de bois chimiquement-traité

Votre risque d'être exposé à ces situations dépend de la fréquence de ce type de travail. Pour



reduire l'occurrence d'être exposé à ces risques chimiques, travaillez dans un endroit qui est bien ventilé et avec l'équipement de sûreté, ainsi que des masques antipoussières qui sont conçus pour filtrer les particules microscopiques.

## GUIDE DE FONCTIONNEMENT SPÉCIFIQUE

1. Assurez-vous que la flèche directionnelle sur la lame corresponde à la direction rotative du moteur.
2. Lorsque la scie est hors tension, tournez la lame à la main pour lui permettre de tourner librement sans obstruction.
3. Gardez toujours l'arbre et les collets fixant la lame propres.
4. Assurez-vous que le boulon fixant la lame soit bien resserré avec une clef.
5. N'essayez jamais de couper à main levée. Assurez-vous toujours que le carreau à couper soit pressé fermement contre la butée.
6. Assurez-vous que la pièce à couper ait suffisamment d'espace pour bouger de côté. Dans le cas contraire la chute pourrait coller à la lame.
7. Ne coupez jamais plus d'un carreau à la fois.
8. Ne coupez jamais de pièces trop petites qui ne sont pas bien retenues en place contre la butée et prévoyez suffisamment d'espace pour que votre main soit à bonne distance de la lame.
9. Assurez-vous que la table et que l'espace environnant soient libres de tout sauf du carreau à couper.
10. Avant de couper le carreau, laissez la lame de scie fonctionner librement pendant quelques secondes. Si vous entendez un son inhabituel ou si elle vibre trop, arrêtez-la et débranchez la scie.
11. Laissez la lame arriver à sa pleine vitesse avant de commencer la coupe.
12. Laissez la lame s'arrêter complètement avant de retirer tout matériel coincé autour de la lame.
13. Ne laissez jamais la lame tourner à sec. Ne pas garder le plateau d'eau au niveau recommandé mènera à la surchauffe de la lame à tranchant au diamant.

## INSTALLATION ET FONCTIONNEMENT

### ⚠ ATTENTION

Suivez bien toutes les instructions d'assemblage et d'installation avant de brancher la scie à carreaux à toute source de courant ou avant de la mettre en marche.

Ouvrez prudemment le carton et retirez toutes les composantes de la scie et le matériel d'emballage. Assurez-vous d'avoir vérifié chaque article avec la vue éclatée avant de jeter le contenant ou le matériel d'emballage. Elements inclus dans l'emballage:

- Réservoir d'eau
- Couteau à déchirer
- Clef A
- Capot de lame
- Clef B
- Guide de parallélisme
- Lame diamantée à bord continu 180 mm
- Guide de coupe en angle

Les pages suivantes illustrent la démarche détaillée d'installation des différents composants et le fonctionnement de la scie. Veuillez lire toutes les instructions avant d'utiliser la scie!

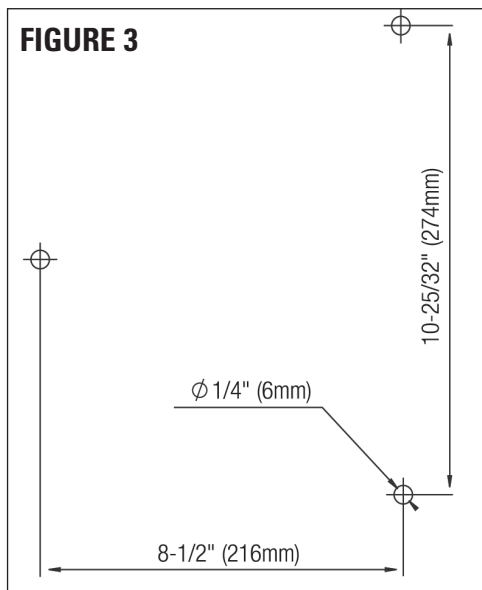
### ATTACHER LE COUPE CARREAU SUR UN ÉTABLI:

1. Percez trois trous comme avec les dimensions indiquées sur la **FIGURE 3**.
2. Fixez la machine avec des boulons sur l'établi.

### INSTALLATION DE LA LAME:

**Utilisez uniquement des Lame de coupe diamantée à bord continu 180 mm ou des lames diamantées Turbo.**

1. Débranchez la machine de la source de courant électrique.



- Retirez le réservoir d'eau en dessous de la machine
- Retirez le couvre-lame inférieur en dévissant les vis et les rondelles situées de chaque côté du couvre-lame **FIGURE 4**.
- Utilisez les clefs A et B pour retirer l'écrou de mandrin de l'axe du moteur (voir **FIGURE 5**).
- Glissez la lame diamantée et la bride extérieure sur l'extrémité de l'axe du moteur. Note: Assurez vous que la flèche directionnelle imprimée sur la lame diamantée indique une direction inverse du sens des aiguilles d'une montre en regardant la machine du côté de l'écrou de mandrin **FIGURE 6**.
- Replacez et serrez l'écrou de mandrin sur l'axe du moteur pour fixer en place la lame diamantée.
- Réinstallez le couvre-lame inférieur et le réservoir d'eau.

#### REMPHIR ET DRAINER LE PLATEAU D'EAU:

- Remplissez le réservoir d'eau pour pouvoir refroidir la lame pendant son utilisation (au-delà du repère maximal).
- Retirez le réservoir pour pouvoir déverser l'eau.

#### INSTALLATION DU COUVRE-LAME:

- Retirez les 2 vis situées à l'extrémité du connecteur de lame sur le haut de la table. **FIGURE 7**. Placez les broches inférieures du support en forme de L sur la table pour l'aligner sur les trous de fixation. Réinsérez et serrez les 2 vis. **FIGURE 8**.
- Placez le couvre-lame en plastique dans la partie supérieure du support.
- Placez la poignée en plastique à travers la rondelle puis sur le côté droit du couvre-lame. Utilisez ensuite l'écrou placé sur le côté gauche pour le serrer. **FIGURE 9**.
- Le couvre-lame devrait être installé dans une position inclinée vers le bas afin de recueillir l'eau pulvérisée.

À l'avenir, veuillez noter que si le support du couvre-lame se déforme et ne reste plus aligné avec la lame, pliez-le légèrement pour le remettre en ligne. Cela permettra au carreau de passer librement à travers la lame et le support du couvre-lame.

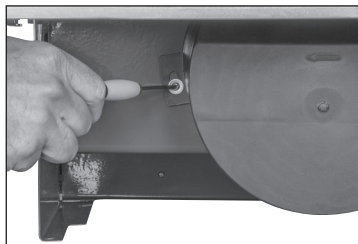
#### DÉMARRER ET ARRÊTER LE MOTEUR:

- Branchez la scie à une source de courant électrique de voltage et fréquence correcte (120 V 60 Hz)
- Pour mettre en marche, appuyez sur l'interrupteur pour le mettre en position "ON."
- Pour arrêter la machine, appuyez sur l'interrupteur pour le mettre sur la position "OFF."

**Attention!** Pour votre propre sécurité, mettez toujours l'interrupteur en position "OFF" quand la scie n'est pas utilisée. Dans l'éventualité d'une coupure de courant, arrêt par fusible ou coupe circuit, mettez l'interrupteur en position "OFF." Cela permettra d'éviter que la scie se mette en marche un fois le courant est rétabli.

**Attention!** Utilisez cette machine uniquement une fois qu'elle a été complètement assemblée sur l'établi.

**FIGURE 4**



**FIGURE 5**



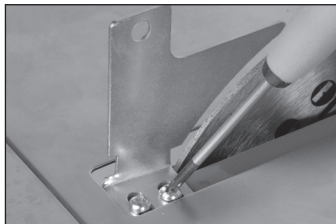
**FIGURE 6**



**FIGURE 7**



**FIGURE 8**



## ÉTAPES POUR FAIRE UNE COUPE DROITE AVEC LE GUIDE DE PARALLÉLISME:

1. En utilisant un crayon de marquage, marquez la ligne de coupe sur le carreau.
2. Débloquez le guide de parallélisme **FIGURE 10** et glissez le jusqu'au bord de la table.
3. Alignez la ligne de coupe avec la lame de scie diamantée.
4. Ajustez le guide de parallélisme contre le bord du carreau et bloquez le guide de parallélisme en position.
5. Mettez la machine en marche en mettant l'interrupteur en position "ON." Laissez ensuite la scie atteindre sa vitesse de fonctionnement.  
Assurez-vous que la lame tourne sans entraves. La lame doit être mouillée par l'eau du réservoir avant de pouvoir l'utiliser.
6. En gardant les doigts en dehors du chemin de coupe, glissez doucement le carreau sous la lame en mouvement. Remarque: Engagez lentement le carreau dans la lame. Le moteur peut être endommagé si le carreau est rapidement forcé dans la lame.

## ÉTAPES POUR FAIRE UNE COUPE EN DIAGONALE:

Les coupes en diagonale peuvent être pratiquées sur les carreaux rectangulaires en utilisant le guide de coupe en angle. La **FIGURE 11** montre une installation typique pour couper un coin de carreau rectangulaire.

## ÉTAPES POUR FAIRE DES COUPES EN ANGLE OU À 45 DEGRÉS:

La table de travail peut se pivoter jusqu'à 45 degrés pour un découpage biseauté. Tournez la poignée sur la face frontale du système de coupe comme indiqué sur la **FIGURE 12**. Utilisez l'échelle de mesure sur la face frontale du système de coupe pour régler l'angle de coupe désiré. Resserrez ensuite la poignée pour bloquer la table.

## CHANGER LA LAME:

### **▲ AVERTISSEMENT**

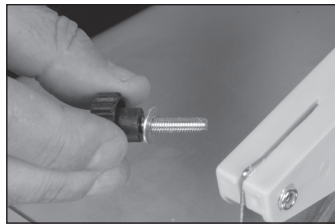
**Coupez le courant avant tout ajustement, entretien, nettoyage ou remplacement de la lame!**

1. Débranchez la machine de la source de courant électrique.
2. Retirez le réservoir d'eau en dessous de la machine.
3. Retirez le capot de lame inférieur en dévissant les vis de chaque côté du capot de lame inférieur **FIGURE 4**.
4. Utilisez les clefs A et B pour retirer l'écrou de mandrin de l'axe du moteur (voir **FIGURE 5**).
5. Retirez la bride extérieure **FIGURE 5** et la lame diamantée à remplacer de l'axe du moteur.
6. Installez la nouvelle lame diamantée et la bride extérieure sur l'axe du moteur. Note: Assurez vous que la flèche directionnelle imprimée sur la lame diamantée indique une direction inverse du sens des aiguilles d'une montre en regardant la machine du côté de l'écrou de mandrin.
7. Remplacez et serrez l'écrou de mandrin sur l'axe du moteur pour fixer en place la lame diamantée.
8. Réinstallez le capot de protection de lame inférieur.

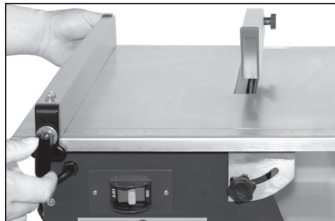
## RUBANS À TRANCHANT AU DIAMANT

1. Utilisez uniquement des Lame de coupe diamantée à bord continu 180 mm pour cette scie.
2. Cette scie est prévue pour des lames de coupe diamantée à bord continu pour utilisation sous eau avec un diamètre de mandrin de 15.88 mm.

**FIGURE 9**



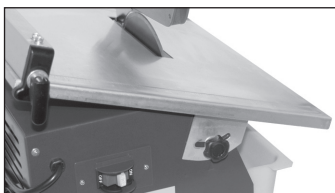
**FIGURE 10**



**FIGURE 11**



**FIGURE 12**



3. Cette scie est prévue pour être utilisée uniquement avec des lames diamantées à bord continu. L'utilisation d'autres types de lames pourrait provoquer des accidents corporels graves et endommager la scie.
- 

## **CE QU'IL FAUT FAIRE ET NE PAS FAIRE POUR LES LAMES DIAMANTÉES**

### **CHOSSES À FAIRE**

1. Examiner les disques quotidiennement pour s'assurer qu'ils n'aient pas de fissures ou qu'ils ne soient pas usés. Jeter les disques craquelés, ébréchés ou tordus!
2. Toujours respecter les recommandations du fabricant quant à l'utilisation du disque approprié au type de travail à accomplir.
3. S'assurer que l'arbre ne soit pas usé de façon inégale avant d'installer le disque.
4. Toujours utiliser des disques avec un mandrin de dimension adéquate sur un arbre de mandrin compatible.
5. S'assurer que le disque soit installé avec la flèche de rotation dans la bonne direction et qu'il soit bien serré au moyen d'une clé.
6. Toujours porter l'équipement de sécurité nécessaire lors de l'utilisation de la scie. Toujours porter des lunettes de sécurité et un masque anti-poussières lors du fonctionnement de la scie.
7. S'assurer périodiquement que le disque n'ait pas de fissures ou qu'il ne soit pas déformé.
8. Toujours s'assurer d'avoir un débit d'eau constant des deux côtés du disque avant de couper tout matériau.

### **CHOSSES À NE PAS FAIRE**

1. Ne pas utiliser la scie sans que tous les dispositifs de protection ne soient en place.
  2. Ne faites pas fonctionner la scie avec des lames plus larges ou plus petites que ce qui est recommandé.
  3. Ne pas couper à sec avec des disques conçus pour les coupes à eau.
  4. Ne pas excéder la vitesse recommandée par le fabricant du disque.
  5. Ne pas forcer le matériel à couper. Laisser le disque couper à sa propre vitesse.
  6. Ne pas couper des matériaux qui ne sont pas recommandés par le fabricant du disque.
- 

## **ENTRETIEN**

**⚠ AVERTISSEMENT** Afin d'éviter les accidents, débrancher **TOUJOURS** l'outil de sa source d'alimentation **AVANT** de la nettoyer ou de l'entretenir

N'essayer jamais d'entretenir cette machine de vous-même.

Éviter d'utiliser des solvants pour nettoyer les pièces en plastique. La plupart des plastiques sont susceptibles aux dommages causés par les solvants commerciaux de différents genres et peuvent être endommagés par leur usage. Utiliser un chiffon propre pour nettoyer la saleté, la poussière de charbon, etc.

**⚠ AVERTISSEMENT** **NE jamais laisser les liquides de freins, l'essence, les produits à base de pétrole, les huiles pénétrantes, etc. entrer en contact avec les pièces en plastique. Ils contiennent des produits chimiques qui peuvent abîmer, affaiblir ou détruire le plastique.**

1. Nettoyer **TOUJOURS** la scie après chaque usage et ranger-la dans un endroit sec.
  2. Essuyer **TOUJOURS** les surfaces extérieures et garder la table de coupe propre et sans débris.
  3. Vérifier **TOUJOURS** la lame pour tout signe de fissure ou de dommages **AVANT** chaque usage.
  4. Ranger **TOUJOURS** le cordon dans le compartiment situé au-dessous de la scie après chaque usage.
- 

## **DÉPANNAGES**

### **SURCHAUFFE DE LA SCIE:**

- A. Arrêtez la scie linéaire et laissez-la reposer jusqu'à ce que le moteur soit frais au toucher.
- B. Vérifiez et nettoyez les fentes de ventilation en retirant tout blocage et toute poussière.

**LA SCIE NE DÉMARRE PAS:**

- A. Vérifiez que le cordon est bien branché.
- B. Aucun courant à la prise.
- C. L'interrupteur est endommagé.

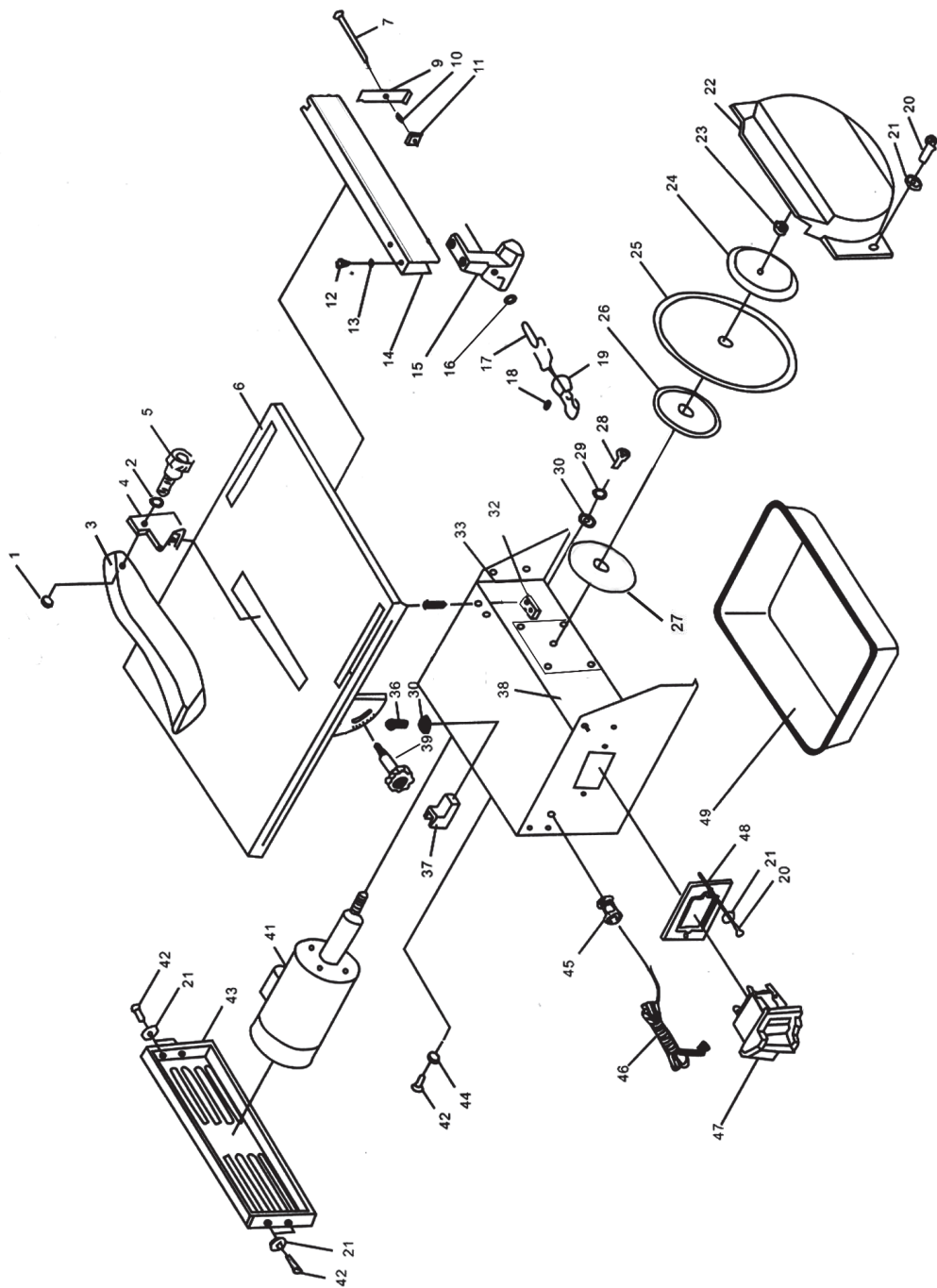
**SPÉCIFICATIONS**

<b>MOTEUR:</b>	<b>120V~60Hz</b>
<b>HP:</b>	<b>3/5</b>
<b>AMPÈRES:</b>	<b>3.8 A</b>
<b>RPM:</b>	<b>n<sub>0</sub> 3600 Tours/min</b>
<b>LAME:</b>	<b>180 mm</b>
<b>ARBRE:</b>	<b>16 mm</b>
<b>ÉPAISSEUR MAX de CARREAU à 90°:</b>	<b>34 mm</b>
<b>ÉPAISSEUR MAX de CARREAU à 45°:</b>	<b>20 mm</b>
<b>DIMENSIONS:</b>	<b>38.4 cm x 39.5 cm</b>
<b>POIDS NET:</b>	<b>28.6 poids/ 13 kg</b>
<b>COUPE LES CARREAUX de:</b>	<b>Illimité</b>

**LISTE DES PIÈCES**

PART #	DESCRIPTION	PART #	DESCRIPTION
60089Q-1-N	Ecrou	6-7001Q	Lame
60089Q-2-N	Rondelle	60089Q-26-N	Bride intérieur
60089Q-3-N	Capot de lame	60089Q-27-N	Plaque de lame inférieur
60089Q-4-N	Support du couvre-lame	60089Q-28-N	Vis
60089Q-5-N	Boulon	60089Q-29-N	Rondelle de ressort
60089Q-6-N	Table	60089Q-30-N	Rondelle
60089Q-7-N	Tige de fixation	60089Q-32-N	Ecrou
60089Q-9-N	Plaque de fixation	60089Q-33-N	Bâti
60089Q-10-N	Ressort	60089Q-36-N	Vis
60089Q-11-N	Entretoise carrée	60089Q-37-N	Crochet d'enroulement du cordon
60089Q-12-N	Vis à tête hexagonale	60089Q-39-N	Poignée
60089Q-13-N	Rondelle	60089Q-41-N	Moteur
60089Q-14-N	Barre d'appui	60089Q-42-N	Vis
60089Q-15-N	Plaque de fixation supérieure	60089Q-44-N	Rondelle en étoile
60089Q-16-N	Rondelle plate	60089Q-45-N	Bague anti-traction
60089Q-17-N	Boulon de raccordement	60089Q-46-N	Câble et prise
60089Q-18-N	Goupille fendue	60089Q-47-N	Interrupteur de sécurité
60089Q-19-N	Levier de fixation	60089Q-48-N	Plaque
60089Q-20-N	Vis	60089Q-49-N	Réservoir d'eau
60089Q-21-N	Rondelle	60089Q-50-N	Guide parallèle assemblé (pas illustré)
60089Q-22-N	Carter de lame inférieur	60089Q-51-N	Bouton du guide (pas illustré)
60089Q-23-N	Ecrou		
60089Q-24-N	Bride extérieur		

# PIÈCES ÉCLATÉES



## **INSTRUCCIONES GENERALES DE SEGURIDAD**

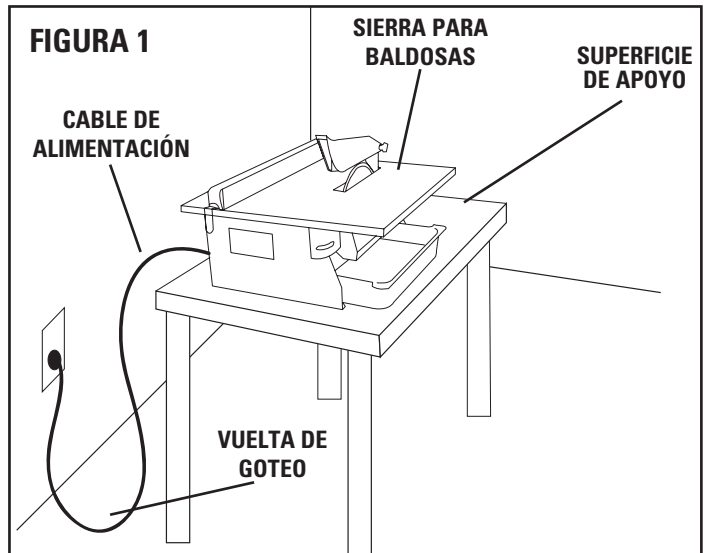
Lea este manual del usuario en su totalidad y asegúrese de entender todas las pautas de seguridad.

1. **MANTENGA LAS PROTECCIONES EN SU LUGAR** y con el orden apropiado para trabajar.
2. **REMUEVA LAS LLAVES DE AJUSTE & LAS LLAVES INGLESAS.** Antes de encender la sierra eléctrica para cortar losetas asegúrese que haya quitado las llaves inglesas y las llaves de tuercas de ajuste.
3. **MANTENGA LIMPIA SU ÁREA DE TRABAJO.** Los accidentes suelen ser más comunes en las áreas que estén desordenadas o por bancas en el área de trabajo.
4. **MANTÉNGASE ALERTA AL UTILIZAR LA SIERRA.** La falta de atención por parte del operador puede ocasionar accidentes graves.
5. **NO LA UTILICE EN AMBIENTES PELIGROSOS.** No utilice herramientas eléctricas en lugares húmedos o mojados, ni las exponga a la lluvia. Mantenga bien iluminada el área de trabajo.
6. **MANTENGA A LOS NI—OS ALEJADOS.** Todos los visitantes deben mantenerse a una distancia considerable del área de trabajo.
7. **ARME SU LUGAR DE TRABAJO A PRUEBA DE NI—OS,** utilizando candados, interruptores principales, o quitando las llaves de encendido.
8. **UTILICE LA HERRAMIENTA CORRECTA.** No intente utilizar herramientas o accesorios para realizar un trabajo, en el cual la herramienta no ha sido diseñada para esa función.
9. **UTILICE UN CABLE DE EXTENSIÓN ADECUADO.** Asegúrese de que el cable de extensión está en buenas condiciones. Cuando utilice un cable de extensión, asegúrese de que sea lo suficientemente pesado para transportar la corriente que requerirá el producto. Un cable de menor tamaño al requerido causará una caída en el voltaje de paso y dará como resultado la pérdida de energía y el recalentamiento. La tabla (ver la **TABLA 1**) muestra el tamaño correcto que debe usarse, teniendo en cuenta la longitud del cable y la clasificación de amperios de la placa de datos. Si tuviera dudas, utilice el siguiente indicador más pesado. Cuanto menor sea el número del indicador, más pesado será el cable.
10. **NO FUERCE LA HERRAMIENTA.** Ha sido diseñada para funcionar a niveles de máxima seguridad y rendimiento.
11. **NO FUERCE EL MATERIAL QUE DEBE CORTAR.** Siempre deje que la cuchilla corte a la velocidad para la que fue diseñada.
12. **UTILICE UNA VESTIMENTA ADECUADA.** No use ropa suelta, corbatas, anillos, pulseras, u otros artículos de joyería que pudieran quedar atrapados en las partes móviles. Se recomienda usar calzado antideslizante. Use una cubierta protectora para el cabello si lo tuviera largo.
13. **SIEMPRE USE GAFAS DE PROTECCIÓN.** También use máscaras protectoras para la cara y el polvo en el caso de operaciones de corte comercial. Las gafas comunes sólo tienen cristales resistentes a los impactos, pero NO son gafas de seguridad.
14. **SEGURIDAD AL TRABAJAR.** Utilice una tenaza en lugar de la mano para sostener el trabajo cuando sea necesario. Esta medida de seguridad le permite utilizar ambas manos para el funcionamiento adecuado de la herramienta.
15. **NO TRATE DE EXTENDERSE MÁS DE LO NECESARIO.** Mantenga su posición y el equilibrio en todo momento.
16. **MANTENGA LAS HERRAMIENTAS EN BUEN ESTADO.** Mantenga las herramientas limpias y en buen estado para trabajar para obtener un máximo rendimiento de seguridad. Siga las instrucciones para lubricar y cambiar los accesorios.
17. **DESCONECTE LAS HERRAMIENTAS ANTES DE HACERLE ALGÚN ARREGLO** - al cambiar accesorios, como cuchillas, puntas, elementos cortantes, etc.
18. **REDUZCA EL RIESGO DE UN ENCENDIDO INVOLUNTARIO.** Asegúrese de que la herramienta se encuentra en posición de APAGADO antes de enchufarla.
19. **UTILICE LOS ACCESORIOS RECOMENDADOS.** Consulte el manual del usuario para los accesorios recomendados. El uso de accesorios inadecuados puede ocasionar accidentes.
20. **NO REALICE CORTES EN SECO CON DISCOS DE DIAMANTE DISE—ADOS PARA REALIZAR CORTES CON AGUA.**
21. **ASEGÚRESE DE USAR LA CUCHILLA CORRECTA** para el trabajo que está realizando.
22. **NUNCA SE APOYE SOBRE LA HERRAMIENTA.** Puede tener un accidente grave si la herramienta se mueve o si se toma contacto involuntario con la parte cortante.
23. **REVISE LAS PARTES DA—ADAS.** Antes de volver a utilizar la herramienta debe revisar

cuidadosamente la(s) parte(s) dañada(s), (por ejemplo la protección), para saber si funcionará en forma adecuada y cumplirá con su función. Revise la alineación de las partes móviles, la unión de las mismas, si se rompieron, superpusieron y cualquier otra condición que pueda afectar el funcionamiento de la sierra. Las protecciones u otras partes que estén dañadas deben repararse o reemplazarse adecuadamente.

24. **ASEGÚRESE DE QUE EXISTA UN FLUJO CONTINUO DE AGUA** en ambos lados del disco de diamante durante el funcionamiento.
25. **REVISE CUIDADOSAMENTE LOS DISCOS DE DIAMANTE EN CASO DE GRIETAS, RAJADURAS, QUE LA MATRIZ DE DIAMANTE FALTE O QUE ESTÉ DESALINEADO.** Reemplace las cuchillas dañadas inmediatamente. **NO USE DISCOS DA—ADOS.** Pueden causar accidentes graves.
26. **DIRECCIÓN DE LA ALIMENTACIÓN.** Solamente coloque el trabajo en la cuchilla en dirección contraria a la rotación de la cuchilla.
27. **NO ALTERE EL ENCHUFE O USE UN TOMACORRIENTE DE 2 PUNTAS.** Esta sierra está equipada con un enchufe eléctrico de 3 puntas.
28. **NUNCA DEJE LA HERRAMIENTA ENCENDIDA SIN PRESTARLE ATENCIÓN.** Apáguela. No deje la herramienta hasta que se haya detenido completamente.
29. **COLOCACIÓN DE LA SIERRA ELÉCTRICA PARA LOSETAS (Ver el FIGURA 1)**

A. Para evitar que el tomacorriente o enchufe del accesorio se humedezcan, coloque la sierra eléctrica para losetas hacia un lado del tomacorriente que se encuentra en la pared, para que el agua no caiga sobre éste o el enchufe. El usuario debería realizar una "vuelta de goteo" en el cable que conecta la sierra al tomacorriente. La "vuelta de goteo" es la parte del cable por debajo del nivel del tomacorriente, o el conector si se utiliza un cable de extensión, que evita que el agua se deslice por el cable y entre en contacto con el tomacorriente.



B. Si el enchufe o el tomacorriente se humedecieren, no desenchufe el cable. Desconecte el fusible o el interruptor automático que suministra electricidad a la herramienta. Luego desenchúfela y revise si hay agua en el tomacorriente.

30. **REVISE CUIDADOSAMENTE LOS DISCOS DE DIAMANTE** en caso de roturas, rajaduras, matriz de diamante faltante o alguna condición que le falte alineación. Reemplace las cuchillas inmediatamente. **NO USE CUCHILLAS DA—ADAS.** Pueden causar accidentes graves.

## REQUERIMIENTOS ELÉCTRICOS

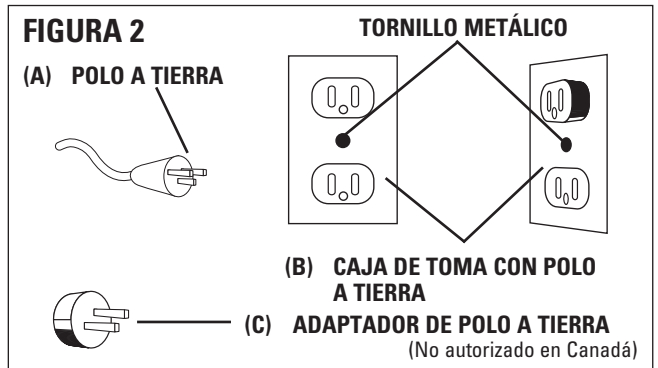
- **ESTA SIERRA ELÉCTRICA PARA LOSETAS DEBE TENER UNA CONEXIÓN POLO A TIERRA** mientras está en uso para evitar que el operador sufra una descarga eléctrica.
- **EN EL CASO DE MAL FUNCIONAMIENTO O FALLA ELÉCTRICA,** la conexión polo a tierra proporciona un suministro de menor resistencia de corriente eléctrica para reducir el riesgo de una descarga eléctrica. Esta herramienta está equipada con un cable eléctrico con un conductor con conexión polo a tierra y un enchufe con conexión polo a tierra. Conecte el enchufe eléctrico



de 3 puntas a una toma de 3 polos debidamente instalado y con una conexión polo a tierra conforme a los códigos y regulaciones locales.

- **NO MODIFIQUE EL ENCHUFE SUMINISTRADO** si éste no se adapta la toma. Instale la toma adecuado con la ayuda de un electricista profesional.
- **LA CONEXIÓN INADECUADA DEL CONDUCTOR CON LA CONEXIÓN POLO A TIERRA DEL EQUIPO PUEDE OCASIONAR UNA DESCARGA ELÉCTRICA.** El conductor con aislamiento que posee una superficie externa verde (con o sin franjas amarillas) es el conductor de conexión polo a tierra del equipo. Si fuera necesario reparar o reemplazar el cable eléctrico o enchufe no conecte el conductor de conexión polo a tierra del equipo a una terminal activa.
- **CONSULTE A UN ELECTRICISTA PROFESIONAL** si no entendiera completamente las instrucciones para la conexión polo a tierra; o si tuviera dudas acerca de si la herramienta está conectada correctamente polo a tierra.
- **UTILICE SOLAMENTE CABLES DE EXTENSIÓN DE 3 CONDUCTORES** que poseen enchufes de conexión polo a tierra de 3 puntas y tomacorrientes de 3 polos que aceptan el enchufe de la sierra eléctrica para cortar losetas.
- **REPARE O REEMPLACE INMEDIATAMENTE EL CABLE GASTADO O DA—ADO.**
- **SI EL ENCHUFE O TOMACORRIENTE SE HUMEDECIERAN, NO DESENCHUFE EL CABLE.** Desconecte el fusible o el interruptor automático que suministra electricidad a la herramienta. Luego desenchúfela y revise si hay agua en el tomacorriente.
- **CON ESTE PRODUCTO SÓLO PUEDEN USARSE CABLES DE EXTENSIÓN CALIFICADOS POR UL.**
- **EL USO INADECUADO DE CABLES DE EXTENSIÓN PUEDE PRODUCIR UN FUNCIONAMIENTO DEFICIENTE DE LA HERRAMIENTA,** que puede dar como resultado el recalentamiento. Asegúrese de que el cable de extensión tenga la potencia adecuada para suministrar una corriente eléctrica suficiente al motor. Para calibrar su herramienta en forma adecuada consulte el siguiente cuadro (TABLA 1).
- **NO TOQUE CON LOS DEDOS** las terminales del enchufe al conectar o desconectar el enchufe del toma.
- **ESTA SIERRA ELÉCTRICA PARA CORTAR LOSETAS DEBE SER INSTALADA APROPIADAMENTE POLO A TIERRA.** Si no lo estuviera aumentaría enormemente el riesgo de descargas eléctricas y accidentes, particularmente si se utilizara en lugares húmedos o cercanos a cañerías.

**NOTA:** Esta herramienta está diseñada para ser usada en un circuito que tiene una toma igual al que aparece en la **FIGURA 2 (A)**. La herramienta tiene un enchufe de conexión a tierra igual al enchufe que aparece en la **FIGURA 2 (A)**. Puede utilizarse un adaptador temporal igual al que aparece en la **FIGURA 2 (B)** y (C), para conectar este enchufe a un tomacorriente de 2 polos según se muestra en la **FIGURA 2 (B)**, si un electricista calificado puede instalar en forma apropiada una toma adecuado con conexión polo a tierra. Las puntas rígidas de color verde que se extienden desde el adaptador deben conectarse a una conexión a tierra permanente como una caja de salida adecuada con conexión a tierra.



## **⚠ ADVERTENCIA**

**EL USO INADECUADO PUEDE OCASIONAR GRAVES ACCIDENTES.**

- Mantenga los dedos y la ropa que esté suelta alejados del disco de diamante giratorio.
- Sea sumamente cuidadoso al cortar losetas. Asegúrese de que las manos y los dedos estén alejados de la ranura de la cuchilla en la mesa corredera. Puede rasparse, cortarse o apretarse los dedos gravemente mientras la mesa está en movimiento, generalmente al finalizar su trayectoria.

- Si no se siguen las instrucciones de funcionamiento puede producirse una descarga eléctrica.

## PARA SU SEGURIDAD LEA EL MANUAL DE INSTRUCCIONES ANTES DE PONER EN FUNCIONAMIENTO LA SIERRA.

- Use protección para los ojos.
- Use una máscara protectora siempre que sea necesario.
- Desconecte la sierra antes de hacerle alguna reparación, cuando le cambie los discos de diamante, y antes de limpiarla.
- Use la herramienta sólo con discos de diamantes que tengan los de bordes libres de aberturas y ranuras.
- Reemplace el disco de diamante que esté dañado antes de poner la sierra en funcionamiento.
- No llene la bandeja de agua por encima de la línea marcada para llenarlo.

## CABLES DE EXTENSIÓN (ALARGADORES)

1. Utilice solamente los cables de extensión destinados para uso en áreas exteriores. Puede identificarlos con la leyenda "Pueden usarse con dispositivos para exteriores: guardar en el interior cuando no se use." Utilice solamente los cables de extensión que tengan una clasificación eléctrica no menor a la clasificación del producto. No utilice el cable de extensión si está dañado, reemplácelo. Examine el cable de extensión antes de usarlo y suspenda el uso si está dañado. No maltrate el cable de extensión y no lo desconecte de un tirón. Mantenga el cable alejado del calor y los bordes filosos. Siempre desconecte el cable de extensión del tomacorriente antes de desconectar el producto del cable de extensión.
2. **ADVERTENCIA:** Para reducir el riesgo de electrocución, mantenga todas las conexiones secas y lejos del suelo. No toque el enchufe con las manos mojadas.
3. El/los circuito/s o toma/s que se usarán con la sierra para losetas/azulejos deben contener un Interruptor de Circuito Polo a Tierra (GFCI) como protección. Se pueden obtener tomacorrientes con protección GFCI incorporada para usarse de acuerdo con esta medida de seguridad.
4. **UTILICE UN CABLE DE EXTENSIÓN ADECUADO.** Asegúrese de que el cable de extensión esté en buenas condiciones. Cuando utilice un cable de extensión, asegúrese de que sea lo suficientemente pesado para transportar la corriente que requiera el producto. Un cable de tamaño reducido causará una caída en el voltaje de paso, y dará como resultado la pérdida de energía y el recalentamiento. La tabla que aparece a continuación muestra el tamaño correcto que debe usarse, teniendo en cuenta la longitud del cable y la clasificación de amperios en la placa de datos. Si tuviera dudas, utilice el siguiente indicador más pesado. Cuanto menor sea el número del indicador, más pesado será el cable.

**TABLA 1**

Régimen de Amperios		Longitud total del cable en pies				
		Voltios	8.7 m	15.24 m	30.48 m	60.96 m
Más de	No más de	120 V	15.24 m	30.48 m	60.96 m	91.44 m
		240 V				
Calibre estándar Americano (AWG)						
0	6		18	16	16	14
6	10		18	16	14	12
10	12		16	16	14	12
12	16		14	12	No recomendado	

**NOTA:** Cuando utilice un cable de extensión, asegúrese de que todos los cables no tengan un calibre menor al # 12, con una potencia de 20-amperios como mínimo, y estén equipados con enchufes de 3 puntas. El uso de cualquier cable menor puede ocasionar el recalentamiento o que se queme el motor. Se recomienda que un electricista revise el voltaje en el motor de la sierra para asegurarse de que tiene el voltaje adecuado para que la sierra funcione de manera eficaz y segura.

## PROPOSICIÓN 65 DE CALIFORNIA



**ALGUNOS POLVOS CREADOS POR LIJADORAS MECÁNICAS, ASERRADEROS, TRITURADORES, PERFORADORAS Y OTRAS ACTIVIDADES DE CONSTRUCCIÓN CONTIENEN SUSTANCIAS QUÍMICAS QUE SE SABE (EN EL ESTADO DE CALIFORNIA)**

**CAUSAN CÁNCER, DEFECTOS DE NACIMIENTO U OTROS DAÑOS AL SISTEMA REPRODUCTIVO.**

Algunos ejemplos de estas sustancias químicas son:

- Plomo derivado de pinturas a base de plomo.
- Sílice cristalino de los ladrillos, cementos y otros tipos de productos de albañería.
- Arsénico y cromo de madera tratada con sustancias químicas

El riesgo de exposición a éstas situaciones varía, dependiendo de cuantas veces se hace este tipo de trabajo. Para reducir el contacto con estas sustancias químicas: trabaje en lugares bien ventilados y con equipos aprobados para la protección, como mascarillas para el polvo que son diseñadas específicamente para filtrar partículas microscópicas.

---

## GUÍA ESPECÍFICA DE USO

1. Asegúrese de que la flecha direccional marcada en el disco de diamante corresponda con la dirección de rotación del motor.
  2. Con la sierra desconectada de la fuente de energía, gire el disco de diamante manualmente para asegurarse de que esté libre de obstrucciones.
  3. Siempre mantenga limpios el mandril de sujeción del disco de diamante y los collares.
  4. Asegúrese de que el perno de sujeción del disco de diamante esté bien ajustado.
  5. Nunca intente cortar a mano alzada. Siempre asegúrese de que la loseta que va a cortar esté firmemente presionada contra el tope-guía para cortar al hilo.
  6. Asegúrese de que la pieza de trabajo que se cortará tenga suficiente espacio para moverse hacia los costados. De no ser así, la pieza cortada podrá quedarse trabada en el disco.
  7. Nunca corte más de una loseta por vez.
  8. Nunca corte piezas demasiado pequeñas que no queden bien aseguradas contra el tope de la guía al cortar, y deje suficiente espacio para que la mano esté a una distancia segura del disco.
  9. Asegúrese de que la mesa y el área circundante estén libres, a excepción de la loseta a cortar.
  10. Antes de cortar una pieza de loseta, deje que la sierra funcione libremente durante unos segundos. Si hace un sonido extraño o vibra excesivamente, apáguela inmediatamente y desconéctela de la fuente de energía.
  11. Deje que el disco de diamante adquiera la máxima velocidad antes de comenzar a cortar.
  12. Deje que el disco se detenga completamente antes de quitar cualquier material atascado de alrededor del área del disco.
  13. Nunca deje que el disco funcione en seco. No mantener la bandeja para agua en el nivel recomendado puede causar el sobrecalentamiento del disco de diamante.
- 

## INSTALACIÓN Y FUNCIONAMIENTO



**Siga completamente todas las instrucciones de montaje e instalación antes de conectar la sierra a una fuente de alimentación o de encender el motor.**

Abra la caja con cuidado y retire todos los componentes de la sierra y materiales de embalaje. Asegúrese de haber verificado que ha sacado cada elemento antes de descartar el contenedor o los materiales de embalaje.

La caja contiene:

- Tanque del agua
- Protector del Disco
- Llave A
- Soporte del Protector del disco
- Llave B
- Guía paralela
- Disco de diamante de 180 mm
- Calibrador de Ángulos de banda continua

**En las siguientes páginas se ilustra paso a paso la instalación de diversos componentes y el funcionamiento de la sierra. ¡Lea detalladamente las instrucciones antes de usar esta sierra!**

## SUJETANDO EL CORTADOR DE LOSETAS AL BANCO DE TABAJO:

1. Taladre tres orificios en el banco de trabajo con las mismas dimensiones en la **FIGURA 3**.
2. Ajuste la maquina con los pernos al banco de trabajo.

## INSTALACIÓN DEL DISCO DE CORTE:

**Solamente Utilice Discos de Diamante de Banda Continua de 180 mm.**

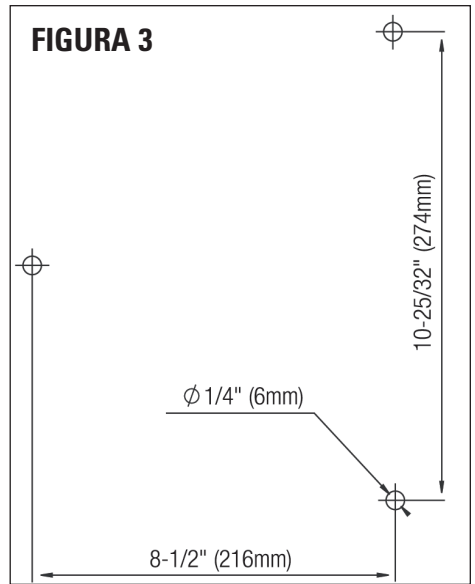
1. Desconecte la maquina de la electricidad.
2. Remueva el tanque de agua que está debajo de la maquina.
3. Remueva el protector inferior del disco de corte, removiendo los tornillos y las arandelas en cada costado del protector inferior del disco de corte **FIGURA 4**.
4. Utilice la Llave A y la Llave B para desajustar y remover la tuerca del eje del motor como lo muestra la **FIGURA 5**.
5. Deslice la cuchilla diamantada y la pestaña exterior sobre el extremo final del inductor del motor. **Nota:** Asegúrese que la flecha que indica la dirección impresa en el disco esté mirando en contra reloj, cuando está observándola la maquina desde la tuerca del eje.
6. Inserte y ajuste el perno del eje en el eje del motor para asegurar el disco de diamante.
7. Reinstale el protector inferior del disco de corte y la bandeja de agua.

## LLENADO Y DESAGUADO DE LA BANDEJA DE AGUA:

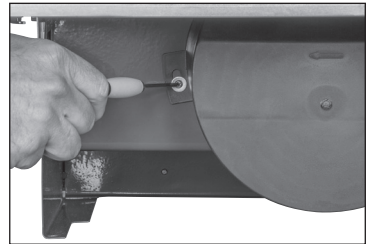
1. Llene la bandeja con agua fresca durante el tiempo que esté utilizando la sierra (hasta la línea que indica el máximo relleno).
2. Remueva la bandeja y chorree el agua.

## INSTALACIÓN DEL PROTECTOR DEL DISCO DE CORTE:

1. Remueva los dos tornillos ubicados en el extremo de la ranura para el disco de corte, que está en la parte superior de la mesa de corte **FIGURA 7**. Coloque las puntas salidas de la parte de abajo del protector del disco de corte en forma de L en la parte superior de la mesa para alinear con los orificios de los tornillos. Vuelva a colocar los tornillos y ajuste **FIGURA 8**.
2. Coloque el protector del disco de corte en la parte superior del soporte para el protector del disco de corte.
3. Coloque el perno plástico a través de la arandela y después a través del costado derecho del protector del disco de corte y utilice la tuerca colocada al lado izquierdo del protector del disco de corte, para ajustar **FIGURA 9**.
4. El protector del disco de corte deberá asentarse inclinado un poco hacia abajo para retener el agua salpicada al disco de corte. **Por favor tenga en cuenta:** en el futuro, el soporte del protector del disco de corte se dobla



**FIGURA 4**



**FIGURA 5**



**FIGURA 6**



hacia afuera de la alineación con el disco de corte, dóblelo levemente para que vuelva a alinearse con el disco de corte. Esto le permitirá que la loseta se mueva libremente a través del disco de corte y del soporte del protector del disco de corte.

#### ARRANQUE Y PARADA DEL MOTOR:

*Esta maquina tiene un interruptor magnético para una operación más segura.*

1. Conecte la unidad eléctrica al nivel de voltaje y frecuencia correspondientes (120 Voltios, 60 Hertzios).
2. Para encender la maquina, presione el interruptor hacia donde dice "ON."
3. Para pagar la maquina, presione el interruptor hacia donde dice "OFF."

**⚠ ADVERTENCIA** Para su propia seguridad, siempre mantenga el interruptor en "OFF" mientras no esté utilizando la sierra. En el caso que la electricidad falle, asegúrese de colocar el interruptor en "OFF" para que cuando la electricidad regrese la maquina no se encienda de nuevo.

**⚠ ADVERTENCIA** Solamente utilice esta maquina después de haberla ensamblado completamente y después que halla sido atornillada en el banco de trabajo

#### PASOS PARA REALIZAR UN CORTE RECTOR CON LA GUÍA PARALELA:

1. Utilizando un lápiz para marcar, trace una línea sobre la loseta que desea cortar.
2. Desatornille la guía paralela **FIGURA 10** y deslícela hacia el borde de la mesa.
3. Alinee la línea marcada con el disco de diamante.
4. Ajuste la guía paralela con el borde de la loseta y bloquee la guía paralela en la posición deseada.
5. Encienda la maquina presionando el interruptor hacia "ON", y después permítale que consiga su máxima velocidad. Asegúrese que el disco gire suavemente. El disco debe estar humedecido por el tanque de agua antes de hacer un corte.
6. Mantenga los dedos fuera del tramo de corte, deslice suavemente la loseta hacia el disco que se encuentra girando. **Nota:** Lleve la loseta hacia el disco de corte lentamente. Si empuja la loseta demasiado rápido hacia el disco de corte, podrá causarle un daño al motor.

#### PASOS PARA HACER UN CORTE DIAGONAL:

Puede hacer cortes en diagonal a losetas rectangulares utilizando el calibrador de ángulos incluido. La **FIGURA 11** muestra como hacer el corte de un borde a una loseta cuadrada.

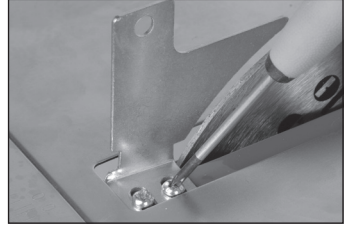
#### PASOS PARA HACER CORTES EN ÁNGULO O A 45 GRADOS:

La mesa de trabajo puede inclinarse hasta 45° para hacer cortes

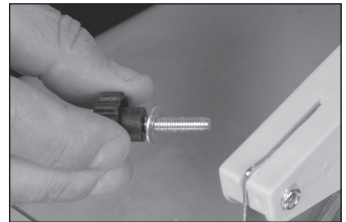
**FIGURA 7**



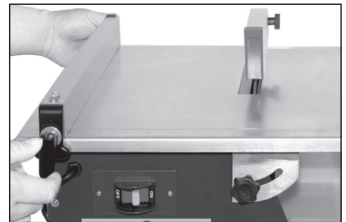
**FIGURA 8**



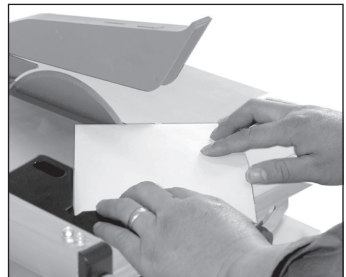
**FIGURA 9**



**FIGURA 10**

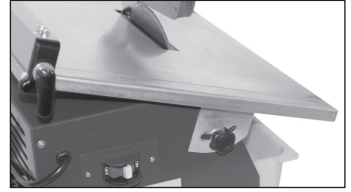


**FIGURA 11**



en ángulo. Afloje el perno que está enfrente de la sierra como lo muestra la **FIGURA 12**. Utilice la escala que se encuentra al frente de la sierra para ajustar la mesa en la inclinación deseada. Reajuste el perno para asegurar la mesa.

**FIGURE 12**



#### **CAMBIO DEL DISCO:**

### **⚠ ADVERTENCIA**

**Desconecte la fuente de energía antes de hacer ajustes, realizar el mantenimiento, limpiar o reemplazar el disco!**

1. Desconecte la maquina de la electricidad.
2. Remueva el tanque de agua que está debajo de la maquina.
3. Remueva el protector del disco inferior, removiendo los tres tornillos que están a cada lado del protector del disco inferior **FIGURA 4**.
4. Utilice la Llave A y la Llave B para desajustar y remover la tuerca del eje del motor como lo muestra la **FIGURA 5**.
5. Deslice la pestaña externa **FIGURA 5** y el Disco de Diamante hacia afuera del eje del motor.
6. Deslice el Disco de Diamante nuevo y la pestaña exterior en el eje del motor. Nota: Asegúrese que la flecha que indica la dirección impresa en el disco esté mirando en contra reloj, cuando está observándola la maquina desde la tuerca del eje.
7. Inserte y ajuste el perno del eje en el eje del motor para asegurar el disco de diamante.
8. Reinstale el protector del disco inferior.

## **DISCOS DE DIAMANTE**

1. Solamente utilice un Disco de Banda Continua de 180 mm en esta sierra.
2. Esta sierra utiliza un Disco de Diamante con un eje de 15.88 mm de diámetro.
3. Con esta sierra solamente debe utilizarse un Disco de Diamante de Banda Continua. De no ser así, puede hacerse daño usted mismo en el cuerpo o dañar la sierra.

## **QUÉ HACER Y QUÉ NO HACER CON EL DISCO DE DIAMANTE**

### **QUE SE DEBE HACER**

1. Revisar los discos de diamante diariamente en caso de roturas o desgaste desparejo. ¡No utilizar discos de diamante rotos, astilladas o dobladas!
2. Seguir siempre las recomendaciones del fabricante para utilizar la cuchilla adecuada para el material que se desea cortar.
3. Revisar el eje en caso de desgaste desparejo antes de colocar el disco de diamante.
4. Usar siempre discos de diamante con el tamaño de eje adecuado en un eje compatible.
5. Asegurarse de que se colocó el disco de diamante con la flecha de rotación en la dirección correcta y que está sujeto firmemente con la llave de tuerca.
6. Usar siempre el equipo de seguridad adecuado al operar la sierra. Usar gafas protectoras y máscara para el polvo en todo momento.
7. Revisar periódicamente la cuchilla en caso de roturas o fatiga del material.
8. Asegurarse siempre de que el flujo de agua sea constante a ambos lados de la cuchilla antes de cortar cualquier material.

### **LO QUE NO SE DEBE HACER**

1. No opere la sierra sin colocar todos los elementos de seguridad en posición.
2. No use la sierra con discos de diamante más grandes o más pequeños que los recomendados.
3. No haga cortes en seco con cuchillas marcadas para "Usar con Agua."
4. No exceda del máximo de RPM recomendadas por el fabricante de la cuchilla.
5. No fuerce el material dentro de la cuchilla. Dejar que la cuchilla corte a su propia velocidad.
6. No corte materiales distintos a los recomendados por el fabricante de la cuchilla.

## MANTENIMIENTO

### **⚠ ADVERTENCIA**

Para evitar accidentes, **SIEMPRE** desconecte la sierra de la fuente de electricidad **ANTES** de limpiarla o hacerle algún mantenimiento

Por favor no intente hacerle algún servicio a esta sierra usted solo.

Evite utilizar solventes cuando esté limpiando las parte plásticas. La mayoría de las partes plásticas son susceptibles a dañarse a causa de varios tipos de solventes comerciales y también podrían dañarse por su uso. Utilice un trapo limpio para remover mugre, polvo etc.

### **⚠ ADVERTENCIA**

**NUNCA** permita que líquidos para frenos, gasolina, productos a base de petróleo, aceites penetrantes etc., entren en contacto con las partes plásticas. Estos contienen químicos que pueden dañar, debilitar o destruir plástico.

1. **SIEMPRE** limpie la sierra para losetas después de cada uso y guarde la sierra para losetas en un área seca.
  2. **SIEMPRE** limpie todas las superficies exteriores y mantenga la mesa de corte limpia y libre de desechos.
  3. **SIEMPRE** revise el disco de corte a ver si tiene grietas o demuestra algún signo de estar dañado **ANTES** de cada uso.
  4. **SIEMPRE** guarde el cable en el compartimiento que está en la parte de abajo de la sierra después de cada uso.
- 

## LOCALIZACIÓN DE AVERÍAS

### SOBRECALENTAMIENTO DE LA SIERRA:

- A. Apague la sierra eléctrica tipo puente y déjela en reposo hasta que el motor esté frío al tacto.
- B. Verifique y limpie las ranuras de ventilación, quite cualquier obstrucción y suciedad.

### LA SIERRA NO ARRANCA:

- A. Verifique que el cable de alimentación esté enchufado correctamente.
- B. No hay energía en la toma de corriente.
- C. El interruptor está dañado.

## ESPECIFICACIONES

**MOTOR:** 120 Voltaje-60 Hertzios

**HP:** 3/5

**AMPS:** 3.8

**RPM:**  $n_0$  3600

**DISCO:** 180 mm

**MANDRIL de SUJECIÓN:** 15.88 mm

**ESPESOR MÁXIMO de LOSETA a 90°:** 34 mm

**ESPESOR MÁXIMO de LOSETA a 45°:** 20 mm

**DIMENSIONES:** 384 mm x 395 mm

**PESO NETO:** 13 kilos

**CORTA LOSETAS:** Ilimitado

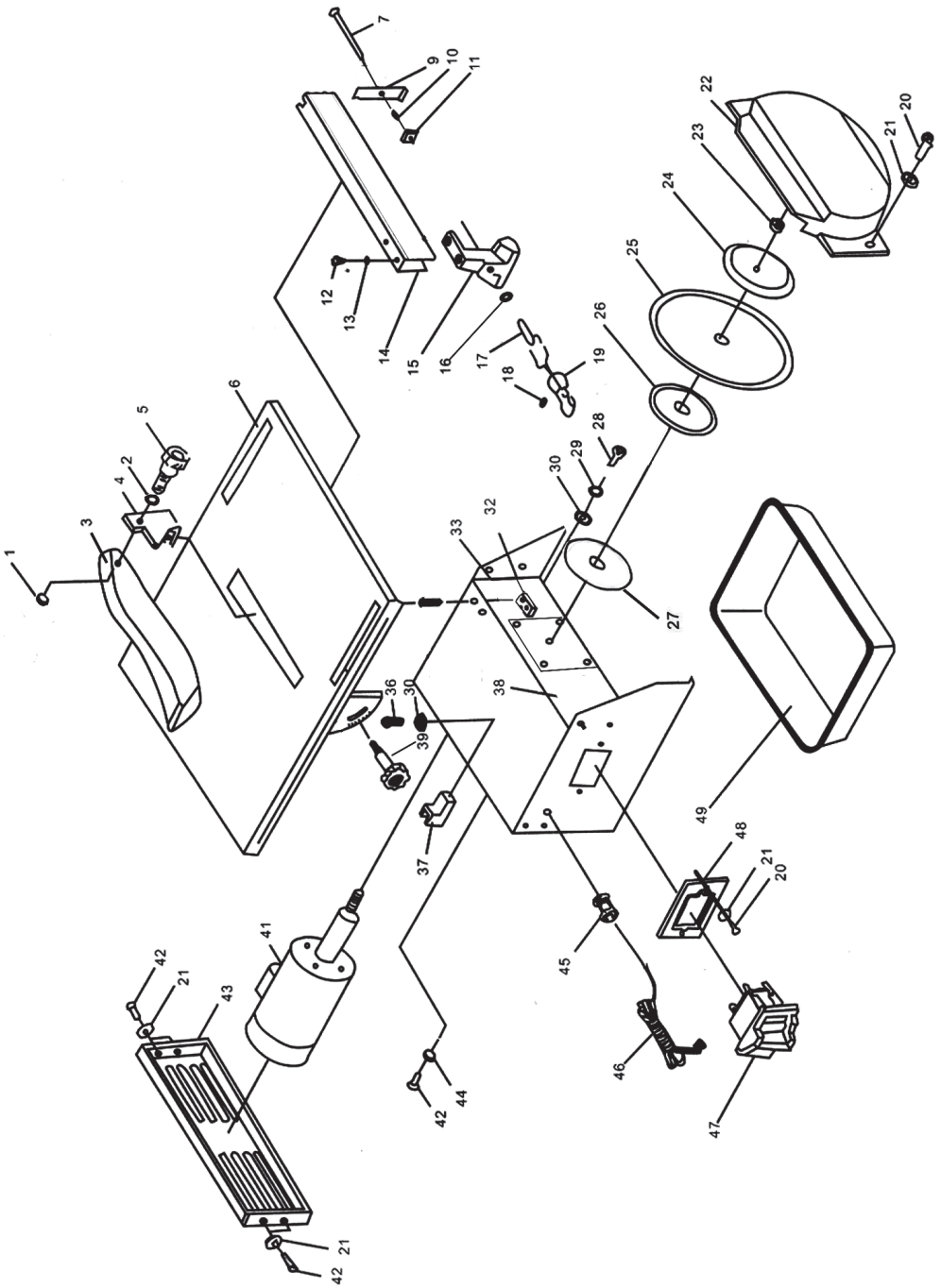
## LISTE DES PIÈCES

PART #	DESCRIPTION
60089Q-1-N	Tuerca
60089Q-2-N	Arandela
60089Q-3-N	Protector del disco de corte
60089Q-4-N	Soporte para el disco de corte
60089Q-5-N	Perno
60089Q-6-N	Mesa
60089Q-7-N	Abrazadera
60089Q-9-N	Abrazadera de apriete
60089Q-10-N	Resorte
60089Q-11-N	Espaciador cuadrado
60089Q-12-N	Tornillo hexagonal
60089Q-13-N	Arandela
60089Q-14-N	Rejilla
60089Q-15-N	Abrazadera fija
60089Q-16-N	Arandela plana
60089Q-17-N	Perno de conexión
60089Q-18-N	Cupilla
60089Q-19-N	Nivelador de la abrazadera
60089Q-20-N	Tornillo
60089Q-21-N	Arandela
60089Q-22-N	Protector inferior del disco de corte
60089Q-23-N	Tuerca
60089Q-24-N	Pestaña exterior

PART #	DESCRIPTION
6-7001Q	Disco de corte
60089Q-26-N	Pestaña interior
60089Q-27-N	Placa inferior para el disco
60089Q-28-N	Tornillo
60089Q-29-N	Arandela para resorte
60089Q-30-N	Arandela
60089Q-32-N	Tuerca
60089Q-33-N	Marco
60089Q-36-N	Tornillo
60089Q-37-N	Almacenamiento para el cable
60089Q-39-N	Perilla
60089Q-41-N	Motor
60089Q-42-N	Tornillo
60089Q-44-N	Arandela estrella
60089Q-45-N	Protector contra tirones
60089Q-46-N	Cable y enchufe
60089Q-47-N	Interruptor con llave de seguridad
60089Q-48-N	Placa
60089Q-49-N	Tanque del agua
60089Q-50-N	Guía para corte lineal ensamblada (no está ilustrado)
60089Q-51-N	Guía de ángulo (no está ilustrado)



# DESPIEZADO







Made in China  
Fabriqué en Chine  
Hecho en China  
Boca Raton, FL 33487

**[www.qep.com](http://www.qep.com)**

E1214\_7324